

Mokslo Lietuva

Leidžiamas nuo 1989 m., du kartus per mėnesį

Nr. 12 (721)

KVIETIMAS Į LIETUVOS MOKSLININKŲ SAJUNGOS SUVAŽIAVIMĄ

2023 m. birželio 21 d. (trečiadienį) nuo 14 iki 17 val.
Lietuvos Respublikos Seimo Konstitucijos salėje
(I rūmai, 3 a.)



Primename apie Lietuvos mokslininkų sąjungos metinį nario mokestį

Mokėdami Lietuvos mokslininkų sąjungos (LMS) nario mokestį, įrašykite:

Gavėjas – Lietuvos mokslininkų sąjunga; gavėjo kodas – 111959769;

sąskaitos Nr. LT70 7300 0100 0244 9695;

mokėjimo paskirtis – nario mokestis; suma – 3 eurai.

LMS nariai, sumokėję nario mokestį, turi teisę balsuoti LMS XVII suvažiavime.



Geografo ir geologo, akademiko
Vytauto Gudelio gimimo 100-metis
(žr. 6 p.)

ŠIAME NUMERYJE

Lietuvos universitetai
tobulina studijų programas,
dalyvauja tarptautiniuose
mokslo projektuose, stiprina
ryšius su verslu ● 1–2 p.

Žmogaus samprata
šiuolaikinės vadybos
kontekste ● 3 p.

Jaunoji tyrėja – apie
finansines paslaugas ● 4 p.

Lietuvių mokslininkai
pasaulyje: baigiame prof.
Dalios Giedrimienės veiklos
apžvalgą ● 5–6 p.

Akademiko Vytauto Gudelio
gimimo 100-metis ● 6 p.

Pradedame naujos tyrimų
krypties – transhumanizmo
apžvalgą ● 7 p.

Prieš 70 metų Baltijos
valstybių užgrobo byla
aptarė JAV Kongresas ir
Senatas ● 7–8 p.

Tautos istorijos puslapiai:
kas bando paniekinti Sajūdį
ir laisvės dainių Justiną
Marcinkevičių? ● 8–9 p.

Parodos, mokslo ir meno
renginiai ● 10–12 p.

LIETUVOS UNIVERSITETUOSE

Vilniaus universitete atidaryta Idėjų observatorija



Atidaroma nauja erdvė mokslo ir meno renginiams



Julijonas Urbonas (centre) observatorijos atidaryme. Justino Auškelio nuotr.

Liudmila Januškevičienė

Ši observatorija atidaryta birželio 9 d. Tai mokslo komunikacijos, švietimo ir laisvalaikio erdvė, įkurta unikaliame istorinės astronomijos observatorijos pastatų komplekse, M. K. Čiurlionio g. 29. Universiteto muziejaus kuruojama Idėjų observatorija vykdys įvairių mokslo sričių komunikacijos veiklą, įgyvendins mokslo ir meno sintezės projektus, kvies atrasti naujus idėjų kūrimo ir įgyvendinimo procesus. Šiuo metu joje eksponuojama menininko, Lietuvos erdvės agentūros įkūrėjo Julijono Urbono kūrybos paroda „Mėnesienologija“.

Muziejaus direktorė Monika Ramonaitė teigia: „Idėjų observatorijoje bus galima susipažinti, stebėti, tyrinėti mokslo ir meno idėjas – nuo pirmojo blyksnio galvoje iki rezultato. Tiek įvairių sričių moksle, tiek mene rezultatas gali būti visoks: sėkmingas, nesėkmingas, keičiantis gyvenimus, sunkiai apčiuopiamas, bet visada tai yra objektas, pasakojantis apie sudėtingus kūrybinius

procesus, žmogaus vaizduotę, pastangas ir išbandymus.“

Astronomijos observatorija veikė lenkiškajame Stepono Batoro universitete 1921–1939 m. Profesoriaus *Władysław Dziwulski* iniciatyva buvo atkurti astronomijos tyrimai ir įkurta moderni, tuometinius mokslo standartus atitinkanti observatorija. *W. Dziwulski* kvietimu tuo metu dar jauna matematikė *Wilhelmina Iwanowska* buvo pakviesta dalyvauti observatorijos veikloje. Dabar ji žinoma kaip pirmoji moteris astrofizikė Lenkijoje, per savo karjerą atlikusi daugybę svarbių šios mokslo srities tyrimų. *W. Iwanowska* ir *W. Dziwulski* observatorijoje daugiausia dėmesio skyrė žvaigždžių fotometrijos tyrimams. Jų rezultatai pripažinti tarptautiniu mastu.

1939 m. astronomijos observatorijos mokslinei veiklai ėmė trukdyti miesto plėtra ir sparčiai auganti jo elektrifikacija. Todėl nuspręsta ją iškelti į Aukštuosius Panerius, tačiau šiuos planus sustabdė prasidėjęs Antrasis pasaulinis karas. Uždarius Ste-

pono Batoro universitetą, *W. Iwanowska* ir *W. Dziwulski* tęsė veiklą Torunėje. Ten observatorija buvo pastatyta pagal Stepono Batoro universiteto observatorijos planus, kuriuos atsivežė observatorijos mokslininkai.

Atnaujintas observatorijos kompleksas kviečia pažinti mokslą ir meną įvairiais požiūriais. Pirmasis šios vietos kūrėjas yra menininkas Julijonas Urbonas, savo kūryboje derinantis įvairias mokslines technologijas ir meną. Parodoje „Mėnesienologija“ J. Urbonas lankytojų žvilgsnį nukreipia į gamtą ir ją lydintius fizikinius bei poetinius reiškinius. Observatorijos pastatuose ir sode išdėstyti jo kūriniai supažindina su įvairiais kosmologiniais modeliais mikrodalelių ir makroprocesų lygiu. Menininkas klausia, iš ko yra sudaryta Visata, kaip ji vystosi ir kas jos laukia po mūsų, kurie požiūriai šiame pažinimo kelyje jau yra pasenę ir kokius sprendimus gali pasiūlyti menas. Kaip vieną iš kūrybinių strategijų parodos autorius pasitelkia žaidimą su etimologinėmis reikšmėmis.

J. Urbono paroda „Mėnesienologija“ veiks iki liepos 9 d. Lankytojai priimami pirmadieniais–šeštadieniais 9.00–18.00 val. Lankymas – nemokamas. Išsamesnę informaciją galima rasti Vilniaus universiteto muziejaus tinklalapyje ir jo veidaknygės paskyroje. *Autorė yra Viešosios komunikacijos projektų vadovė.*

Mykolo Romerio universitetas – tarp įvertintų aukščiausiai

Lyčių lygybės srityje Mykolo Romerio universitetas (MRU) patenka tarp 201–300 didžiausių poveikį darančių pasaulio universitetų. Tai paskelbė pasaulio universitetų reitingų agentūra „Times Higher Education“, reitingavusi didžiausią poveikį darniam visuomenės ir aplinkos vystymuisi darančias aukštojo mokslo institucijas, sėkmingai įgyvendinančias Jungtinių Tautų darnaus vystymosi tikslus. „THE Impact Rankings 2023“ reitinguose, vykdomuose nuo 2018 m., dalyvavo 1 591 universitetas iš 112 valstybių. MRU aukštai įvertintas jau antrą kartą. Buvo vertinami su lyčių lygybe susiję moksliniai tyrimai ir *Elsevier Scopus* duomenų bazėse esančios mokslo publikacijos, vyresnio amžiaus moterų dėstytojų ir mokslo darbuotojų dalis, studijų prieinamumas ir studijas sėkmingai baigusiu moterų dalis.

Didžiausias Lietuvoje valstybinis socialinių mokslų universitetas 2022 m. į bakalauro studijas priėmė 61 proc. moterų ir 39 proc. vyrų, į magistro studijas – 70 proc. moterų ir 30 proc. vyrų, į doktorantūros studijas – 65 proc. moterų ir 35 proc. vyrų. Daktaro disertacijas apgynė 58 proc. moterų ir 42 proc. vyrų. Tarp MRU dėstytojų ir mokslo darbuotojų yra 57 proc. moterų ir 43 proc. vyrų, administracijoje – 65 proc. moterų ir 35 proc. vyrų.

„Didesnė įtrauktis ir aktyvesnis įvairovės skatinimas, įsipareigojimas tvarumui, socialinei gerovei, bendruomenei yra kertiniai principai, kuriais vadovaujasi mūsų universitetas“, – sakė MRU rektorė prof. dr. Inga

Žalėnienė. Anot rektorės, svarbu užtikrinti, kad moterys ir vyrai turėtų lygias galimybes dalyvauti moksliniuose tyrimuose, akademinės bendruomenės veikloje, skatinti moteris ne tik Lietuvoje, bet ir kitose šalyse aktyviai prisidėti, kuriant mokslu grįstas žinias ir technologijas, aktyviai dalyvauti visuomeninėje veikloje. Nelygybės mažinimo srityje MRU patenka tarp 301–400 pasaulio universitetų. Buvo vertinti moksliniai tyrimai ir *Elsevier Scopus* duomenų bazėse esančios mokslo publikacijos, diskriminaciją stabdančios institucinės priemonės, studentų iš besivystančių šalių dalis, parama studentams ir darbuotojams su negalia.

„2022 m. MRU skyrė 122 stipendijas studentams iš besivystančių šalių, bendruomenės narių socialinei paramai skirta 48 330 eurų. MRU turi puikiai pritaikytą ir nuolat plėtojamą, universaliu dizainu paremtą infrastruktūrą, leidžiančią judėjimo negalią turintiems studentams ir darbuotojams be kliūčių judėti MRU aplinkoje. Artimiausiu metu planuojama atnaujinti Studentų namų pastatus, pritaikant juos studentams su negalia ar individualiais poreikiais“, – sakė MRU vicerektoriaus patarėja darnios plėtros klausimais, Vidaus kontrolierė dr. Nomedė Gudėlienė.

Siekiant glaudesnio kontakto su studentais, kurie turi negalią ar individualių poreikių, parengta elektroninė anketa (lietuvių ir anglų kalbomis), kuri pasiekama elektroninėje studento knygelėje. Parengtos specialios atmintinės studentams, dėstytojams ir administracijos darbuotojams. MRU veikia pagal Tarybos patvirtintą



Mykolo Romerio universiteto rektorė prof. dr. Inga Žalėnienė su studentais. MRU nuotr.

2021–2023 m. Darnios veiklos strategiją, apimančią visus organizacijos procesus: studijas, mokslinius tyrimus ir eksperimentinę veiklą, paslaugas visuomenei ir kt. 2021 m. MRU Senatas patvirtino Lygių galimybių ir įvairovės politiką, kuri įtvirtina pagrindinius nediskriminavimo, įtraukimo, sveikos ir saugios aplinkos universitete principus bei jų įgyvendinimo tvarką.

Universitetas įvertintas visose 17 Darnaus vystymosi tikslų tematinėse sričių. Aukščiausi vertinimai gauti lyčių lygybės, nelygybės mažinimo, atsakingo vartojimo ir gamybos, gyvybės Žemėje ir taikos, teisingumo ir stiprių institucijų kūrimo srityse. MRU yra vienintelis iš Lietuvos universitetų, reitinguotas taikos, teisingumo ir stiprių institucijų kūrimo srityje. ■

Idėja – verta „Boeing“?

Atlanto nugalėtojų Dariaus ir Girėno žygdarbio 90-metį pasitinkant



Inž. Viktoras Jokubaitis

Parašyti straipsnį tokiu įmantriu pavadinimu paskatino aerodinaminių treniruoklių patentavimas, konstravimas ir jų panaudojimo tyrimai. Domėjimusi aviacine technika „susirgau“ dar vaikystėje, mokykloje. Tam įtakos turėjo virš gyvenamosios vietovės buvusi keleivinių lėktuvų Klaipėda–Kaunas trasa, o dažni sovietinių viršgarsinių karinių lėktuvų šūviai ir jų į laukus iš dangaus išbarstytos sidabrinės folijos paveikė mano, vaiko, sąmonę. O štai Atlanto nugalėtojų Dariaus ir Girėno vardai bei jų žygdarbio dvasia turėjo ypatingą reikšmę. Stepono Dariaus tėviškė (tiesia linija) yra nutolusi apie 10 km nuo tų vietų, kur gimiau ir suvokiau pasaulį, baigiau mokyklą. Išlikę gražūs prisiminimai, kai po dešimtos klasės su bendramoksliais ir talkininkais iš visos Lietuvos tvarkėme Stepono Dariaus gimtinę, pylėme pilkapi. Lietuviški „Sparnai“ ir kiti tos krypties leidiniai augino domėjimąsi aviacija ir pirmaisiais žingsniais kosmose, kurie tais laikais atrodė kaip brandos pradžia, palyginus su šiandiena. Tuo metu ir

aplankė viena idėja, kaip galima paprastai, nebrangiai ir saugiai „užsiauginti sparnus“.

Iki šios idėjos įgyvendinimo prabėgo geras laiko tarpas, kai mėginta ateitį susieti su karo ir civilinės aviacijos piloto ar techniniu darbu. Gal dėl šių siekių buvau pastebėtas, kad, panašius mokslus įgijęs, buvau pašauktas į sovietų kariuomenę, tarnavau aviacijos daliniuose. Vėliau studijos tuometinėje Lietuvos inžinierių „kalvėje“ – Kauno politechnikos institute (dabar – Kauno technologijos universitetas). Po to sekė darbinė veikla, šeima, techninė – patentinė kūryba – įprasti gyvenimo patirties etapai. Todėl ir esu kažkiek avia-

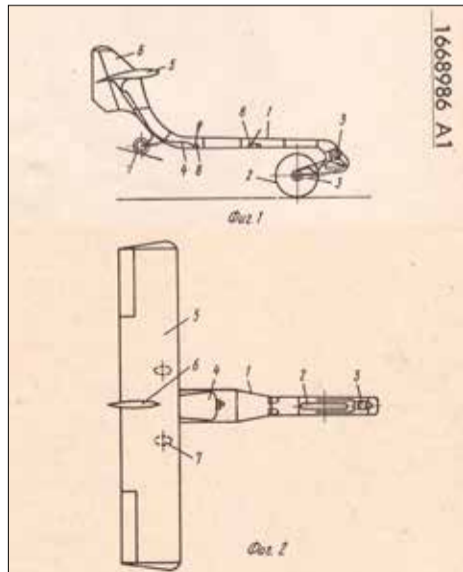

Įrenginys skraidančių aparatų su aerodinaminiais vairois įgūdžiams įgyti, autorinis liudijimas Nr. 1668986

torius, tikintis jau pateiktomis ir patentuotomis techninėmis idėjomis atkreipti aviacijos profesionalų dėmesį. Kita vertus, neramina mintis, kaip Atlanto nugalėtojų 90-mečio minėjimas derėtų su mano kūrybos pasiekimais ir kitomis mano teiktomis idėjomis, dėl kurių reikėjo ir gerokai pasikankinti.

Dar sovietų laikais SSSR valstybiniam išradimų ir atradimų komitete bandžiau patentuoti skraidančio aparato su plasnjančiomis plokštumomis idėją. Tačiau aerodinaminio treniruoklio idėjos pripažinimas buvo sėkmingesnis, nes 1991 m. balandžio 8 d. šis komitetas išdavė autorinį liudijimą

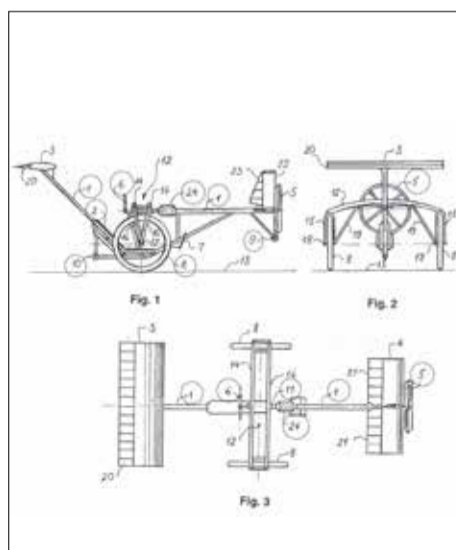

Aerodinaminis treniruoklis, patentas Nr. 6221

Nr. 1668986 išradimui „Įrenginys skraidančių aparatų su aerodinaminiais vairois įgūdžiams įgyti“. Vėliau tęsėsi aerodinaminių treniruoklių patentavimas. Jau atkūrus Lietuvos Respubliką, Valstybiniame patentų biure 1996 m. gruodžio 27 d. išduotas patentas išradimui „Mokomasis autoplanas“ (Nr. 4803) ir 2015 m. spalio 26 d. – įrenginiui „Aerodinaminis treniruoklis“ (Nr. 6221), kurio idėją dar tais pačiais metais Europos patentų biuras referavo 38 Europos valstybėse. Verta pastebėti, kad šios – visiškai

■ Nukelta į 4 p.

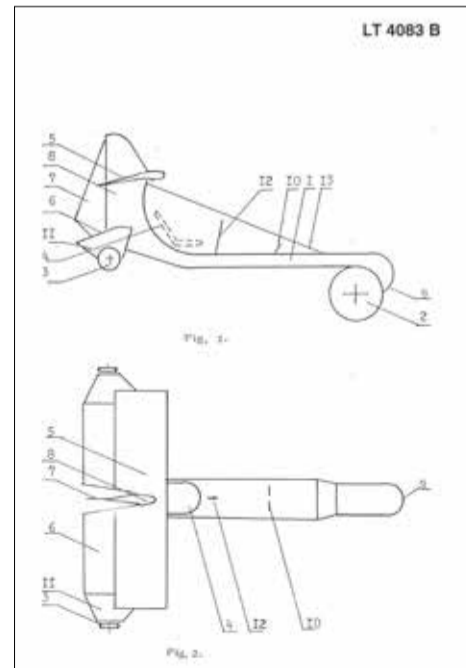

Mokomasis autoplanas, patentas Nr. 4803

REDAKTORIAUS KOMENTARAS



Jonas Jasaitis

Žmogaus esmė ir atsakomybė

Žmogus, skirtingai nuo kitų gyvų būtybių, turi sąmonę ir sąžinę. Vadovaudamasis įgytu išsilavinimu ir sukaupta patirtimi, jis turėtų vertinti savo aplinką ir priimti protu pagrįstus sprendimus, o,

vadovaudamasis sąžine, užtikrinti, kad tie sprendimai yra pagrįsti dorove. Gebėdamas mąstyti ir bendrauti, jis gali paaiškinti savo sprendimų motyvus ir numatyti jų pasekmes. Niekas, išskyrus žmogų, tokių galimybių neturi. Joks dirbtinis intelektas nesvarsto jam skirtos programos dorovės, atjautos ir atsakomybės požiūriu, vykdydamas tai, kas užprogramuota. Jis neužmiršta ir nepyksta, jis neserga ir neprotestuoja. Nebent sugenda.

Doro elgesio užprogramuoti negalima. Asmuo, nesuvokiantis, kad reikia vadovautis sąžine bei dorove ir iš jų besityčiojantis, yra pats baisiausias padaras planetoje. Tik žmogus gali prisiimti atsakomybę už savo, net už savo artimųjų arba bendradarbių veiksmus. Prieš kurį laiką viešojoje erdvėje buvo aptartas toks atvejis: plaukimo baseine skendo vaikas. Tai matė pro šalį einantis sportininkas plaukikas, kuris galėjo jį išgelbėti, tačiau to nepadarė. Štai ir dilema: ar galima apkaltinti tą, kuris matė, bet abejingai praėjo? Ar toks asmuo yra nusikaltėlis? Diskusijoje dalyvavęs profesionalas vadinamąja „teisine kalba“ šaltai paaiškino, kad sportininkas, pėdinęs pro šalį ir matęs nelaimę, nepadarė jokio nusikaltimo ir negali būti nubaustas, nes jis niekaip nebuvo įpareigotas gelbėti skęstantįjį. Anot teisininko, sportininkas buvo pašalinis asmuo, niekuo nelėmęs vaiko skendimo. Jeigu būtų išgelbėjęs vaiką, negalėtų pretenduoti į jokią atlyginimą. Minėtas aukštos kvalifikacijos teisininkas pro šalį ėjusį sportininką sutapatino ne su žmogumi, bet su dirbtinio intelekto įrenginiu. Jis ir įstatymus pritaikė, kaip užprogramuotas robotas – be jokio ryšio ne tik su dorove ir sąžine, bet ir su visa konkrečia aplinka.

Nustojame stebėtis, nes taip besielgiančių asmenų daugėja ir mūsų šių dienų visuomenėje. Kiek kartų esate girdėję: „Matai nusikaltimą? Nesikišk, dar pats gali nukentėti...“ Tam yra policija...“ Tikriausiai dar ne vienas atsimenate diskusiją žiniasklaidoje „Jie stovėjo po medžiu“. Jie matė, kad keli nusikaltėliai užpuolė apsiginti negalintį žmogų, jį primušė ir apvogė. Bet mačiusieji „nesikiško“. Jų niekas neapkaltino ir nenubaudė, nors jie tikrai galėjo išgelbėti užpultąjį.

Pasitaiko, kad ir policija pasielgia taip, kaip užprogramuotas įrenginys. Policininkė gali išplėsti iš lietuvių kalbos mokytojos rankų valstybinę vėliavą, kuria ji mojavo Kazio Škirpos alėjoje, protestuodama prieš jos pervardinimą nežinia kieno „trispalvė“. Kol kas niekas tokio iš anksto suprogramuoto, o gal spontaniško policijos veiksmo neįvertino nei teisės, nei dorovės, nei valstybės garbės požiūriu, tačiau mokytoja jau ilgam liko apšaukta „ramybės drumstėja“. Kokios ramybės? Nejaugi suvokiamas kaip vis labiau užpelkėjančio, dvokiančio liūno?

Asmuo, įsakęs pakeisti gatvės pavadinimą, neatsiklašęs visuomenės, nebuvo už tai net įspėtas. Tas pats asmuo, valstybės sostinės reprezentacinėje aikštėje išsityčiojęs iš kovotojų už tautos laisvę aukų atminimo, bandė ją paversti absurdiškų pramogų ir šlykštaus daryklos vieta. Bet jis ir toliau dalyvauja, svarstant sostinės savivaldybės reikalus. Ką tik valstybė sumokėjo už jo užgaidą susiaurinti gatves, neva vadovaujantis gamtos saugos motyvais. Dabar vėl mokame už tai, kad tos pačios gatvės vėl būtų praplatintos. O jei už tai būtų įsakmiai nurodyta, kad mokėti teks šios avantiūros autoriams, teisine kalba ramiai paaiškinus, kad, nesumokėjus laiku, teks turėti reikalų su antstoliais (tiesa, taip pat privatizuotais)? Beje, tas asmuo turi teisininko diplomą. Gal ir čia galioja taisyklė, kad, norint pažeidinėti įstatymus, pirmiausia juos reikia bent išmanyti?

Galima visiškai pateisinti tiek buvusio mero, tiek ir dabartinio sostinės savivaldybės vadovo rūpestį eismo sklandumu, siekiu padidinti transporto pralaidumą ir saugumą, sumažinti miesto taršą ir triukšmą. Tačiau esminiai strateginiai sprendimai iki šiol neįvykdyti. Magistraliniai aplinkkeliai (greitkeliai) su svarbiausiomis atšakomis į sostinę ir iš jos – nenutiesti. Bandydami jau įvykdyti, bet iki sistemos sukūrimo – dar

labai toli. Prieš daugybę metų parengti metro magistralių projektai net nepradėti vykdyti. Šio projekto esmė vis dar rutuliojama buitinių šnekų lygmeniu: „reikia – nereikia“, „apsimokės – neapsimokės“... Vis dar pliuropiama, kad Vilnius metropolitenui esąs per mažas – čia prasikiša vis tos pačios valdymo „liliputiškumo“ nuostatos. Tokios vadybos „liliputai“ ir šiandien Vilniuje iš Ukmergės gatvės pradžios, per centrą ir pro Naujininkus iki oro uosto, o nuo Žemųjų Panerių iki Saulėtekio keliautų paspirtukais (kuriuos aštrieliežuviai jau seniai praminė „paspringtukais“).

Minint Vilniaus 700-ąsias metines, Katedros aikštėje tebestovi miesto įkūrėjo garbei skirtas paminklas su jo atminimą niekinančiu užrašu. Nors puikiai žinoma, kad Gedimino laikais net nebuvo tokios valstybės, kaip „Lietuvos kunigaikštystė“, kad ir dabar eksponuojamuose karaliaus Gedimino laiškuose įrašytas jo tikrasis valstybinis titulas. Tačiau iki šiol valstybei nusipelnusiems asmenims tebeikiškiamas „kunigaikščio Gedimino“ ordinas. Iš ko tyčiojamės: iš valstybės vadovo ar iš valstybei pasiaukojusių ir jos garbę puoselėjančių piliečių?

Kažkurie mūsų bendruomenės nariai buvo išrinkti į savivaldybės tarybą. Kai juos rinko, žmonės tikriausiai jais pasitikėjo, manydami, kad jie bus dori ir sąžiningi, tarnaus bendruomenei. Bet štai paaiškėjo, kad išrinktasis niekuo nesiskiria nuo šiukšlynuose besirausiančio bomžo, kuris griebia viską, kas galbūt pravers. Kaip vertinti, kad kandidatuojančiam į savivaldybės tarybą būdingas bomžo elgsenos modelis? Jau pati formuluotė „čekiukų skandalas“ rodo, kad šį reiškinį bandoma sumenkinti, nes „visi taip daro“. Jei atsirastų protu, dorove ir sąžine, o ne robotizuotu teisės aktų supratimu besivadovaujančių teisininkų, jie iškart konstatuotų, kad tikrai ne visi švaistė savivaldos plėtrai skirtus pinigus, vadovaudamiesi šiukšlynų bomžo įpročiais. Tikrai ne visi ir dabar planavo būti renkami dėl padidintos algos. Bet problema tikrai egzistuoja ir ją reikia spręsti, orientuojantis į norinčių dalyvauti savivaldoje supratimą apie bendruomenės lūkesčius ir gebėjimą suvokti asmeninę atsakomybę.

Jei kiekvienas išrinktasis žinotų, kad jau po pirmųjų trijų mėnesių darbo savivaldybėje (Seime, Vyriausybėje ir pan.) reikės atsiskaityti jį išrinkusiai bendruomenei, atsirastų ne tik kita veiklos motyvacija, bet ir kiti šios veiklos vertinimo kriterijai. Išrinktasis pirmiausia turi suvokti valstybės strategiją, suprasti jos tikslus ir pagrindines gaires, kiekvieno padalinio kompetencijos lauką. O tai yra žinios apie valstybės stiprybes ir silpnybes, jos galimybes ir grėsmes. Kai nėra aiškios asmeninės atsakomybės, neatskiriama susijusios su periodišku atsiskaitymu bendruomenei, negalima net tikėtis pozityvios išrinkto asmens veiklos. Tik tada išrinktasis (ir paskirtasis) dirbs tikslingai, nesiblaškydamas, kai bus žinoma, ko iš jo tikimasi ir už ką jis tikrai yra atsakingas. Ir tai galioja visiems: tiek atokios vietovės seniūnui, tiek Vyriausybės vadovui.

Kol kas vis dar neaiškus yra tik Seimo Pirmininko (Pirmininkės) vaidmuo. Ar tai tik techninis Seimo veiklos tvarkytojas, kalbėtojas (angl. *speaker*), ar Parlamento vadovas, t. y. vienas iš pagrindinių valstybės vadovų – asmuo, esantis greta Prezidento ir premjero? Atidus stebėjimas rodo, kad nelabai tiksliai savo funkcijas suvokia ir premjerė, kurios pareiga – vadovauti Vyriausybei ir rūpintis valstybės raida. Ji vis dažniau savo pareigas supainioja su Prezidento, bandydama dirbti jam labai aiškiai įstatymu priskirtus darbus. Ypač tai išryškėja tais atvejais, kai premjeriui kas nors nesiseka vidaus politikoje.

Būtent nuo Vyriausybės veiklos labiausiai priklauso valstybės piliečių gerovė. Būtent Vyriausybei ir pavesta įgyvendinti Prezidento aktualizuotą Gerovės valstybės strategiją. Piliečių gerovė ir yra svarbiausias valstybės tikslas, o visos pastangos šiam tikslui įgyvendinti pasitarnauja pačios visuomenės susitelkimui, valdžios ir visuomenės tarpusavio supratimui stiprinti. Seimo Ateities komitetas jau kuris laikas bando kalbėti apie pagrindines valstybės strategines problemas, tačiau, užuot sutelkęs mokslininkus, kurie ne tik padėtų patikslinti pagrindines valstybės strategijos kryptis, bet ir pateiktų sprendimus, kaip jas įgyvendinti, vis dar klaidžioja tokioje beletristikoje, kaip „Valstybės pažangos strategija – 2030“ arba „Valstybės pažangos strategija – 2050“. Tikėkimės, kad po XVII Lietuvos mokslininkų suvažiavimo pagaliau bus atsikvošėta ir prasidės rimtas darbas, o ne šnekos apie tai, ko griebtis, suvaldant demografinę krizę, užtikrinant mokslo ir verslo tikrą pažangą. ■

LIETUVOS RESPUBLIKOS SEIMO PRANEŠIMAI



LIETUVOS RESPUBLIKOS SEIMAS

Seimas papildė atmintinų dienų sąrašą. Seimas priėmė Atmintinų dienų įstatymo pataisą, kuriomis nutarta papildyti atmintinų dienų sąrašą. Už tai numatančius pakeitimus balsavo 94 Seimo nariai, prieš buvo 1, susilaukė 10 parlamentarų. Pagal priimtas naujas Atmintinų dienų įstatymo nuostatas sausio 4-ąją minėsime Pasaulinę Brailio rašto dieną, vasario 17-ąją – Nacionalinę emancipacijos dieną, vasario 27-ąją – Pasaulinę nevyriausybių organizacijų dieną, kovo 1-ąją – Tarptautinę žmonių su negalia vežimėlio dieną, balandžio 2-ąją – Pasaulinę autizmo supratimo dieną, gegužės 5-ąją – Europos žmonių su negalia savarankiško gyvenimo dieną, rugpjūčio pirmąjį šeštadienį – Bitininkų dieną, rugsėjo 23-iąją – Tarptautinę gestų kalbų dieną, spalio 10-ąją – Pasaulinę psichikos sveikatos dieną, spalio 15-ąją – Pasaulinę baltosios lazdelės dieną, lapkričio 16-ąją – Lietuvių polifoninių dainų – sutartinių dieną, gruodžio 3-iąją – Tarptautinę žmonių su negalia dieną.

Kazachstane pagerbtas Lietuvos politinių kalinių ir tremtinių atminimas. Minint politinių represijų aukų atminimo dieną, gegužės 31-ąją buvusiame Balchašo lageryje atidengtas memorialas Lietuvos, Ukrainos ir Japonijos piliečių, sudariusių didžiąją dalį Balchašo lagerio kalinių, politinių represijų bei stalininio režimo ir Antrojo pasaulinio karo aukoms atminti. Lietuvos iniciatyva ir Lietuvos gyventojų genocido ir rezistencijos tyrimo centro lėšomis pastatytas iškilus ir prasmingas atminimo ženklas simbolizuoja didelę Lietuvos netektį ir liudija apie tūkstančių plačiose Kazachstano žemėse kalėjusių ir atgulusių lietuvių bei kitų tautų žmonių skaudžius likimus. Memorialą projektavo architektas Algis Vyšniūnas, įgyvendino architektas Vytenis Rudokas.

Seimas palengvino saulės elektrinių statybos dokumentų išdavimo procesą. Seimas pritarė Statybos įstatymo pakeitimams, kuriais atsisakoma techninės būklės pažymų išdavimo elektros energijos gamybos įrenginiams (saulės elektrinėms) nebe iki 30 kW galios, bet iki 100 kW įrengtosios galios (užteks rangovo deklaracijos, kaip nustatyta šiuo metu iki 30 kW galios elektrinėms), taip supaprastinant ir paspartinant atsinaujinančių energijos išteklių plėtrą.

„Priimtais pakeitimais Statybos įstatymo nuostatos suderinamos su Proveržio pakete įtvirtintomis nuostatomis. Tai supaprastins energetikos įrenginių techninės būklės pažymų ir statybą leidžiančių dokumentų išdavimo procesą, mažins administracinę naštą, leis užtikrinti savalaikį Nacionalinės energetinės nepriklausomybės strategijos tikslų įgyvendinimą“, – Seimo kanceliarijos Spaudos biurui sakė Seimo Ekonomikos komiteto pirmininkas Kazys Starkevičius.

Amžiaus ribos nustatymo atlikti sveikatos patikrą vairuotojo pažymėjimui gauti tvarka turi būti tobulinama. Šio klausimo svarstymą komitete paskatino lygių galimybių kontrolieriaus 2023 m. balandžio 7 d. sprendimas „Dėl galimos diskriminacijos amžiaus pagrindu nustatant amžiaus ribas atlikti sveikatos patikrą vairuotojo pažymėjimui gauti tyrimo“. Komiteto posėdyje lygių galimybių kontrolierė Birutė Sabatauskaitė atkreipė dėmesį, kad vyresnio amžiaus vairuotojai negali būti vertinami kaip labiau keliantys grėsmę eismo saugumui nei jaunesnio amžiaus vairuotojai. Priešingai, vyresnio amžiaus vairuotojai yra atsargesni. Labai svarbu rasti pusiausvyrą tarp visuomenės saugumo ir mobilumo. Lygių galimybių kontrolierė pažymėjo, kad svarbu peržiūrėti vairuotojų sveikatos patikrinimo periodiškumą, atsižvelgiant į kitose valstybėse nustatytą praktiką, palengvinant ir tokių vairuotojų galimą finansinę naštą. Seimo Teisės ir teisėtvarkos komiteto pirmininkė Irena Haasė pastebėjo, kad svarbu iš anksto informuoti vairuotojus apie privalomą vairuotojo sveikatos patikrinimą, o patikrinimo periodiškumą sieti ne tik su amžiumi. Komitetas planuoja vėl svarstyti šį klausimą rudenį.

LIETUVOS RESPUBLIKOS SEIMO PRANEŠIMAI

■ Atkelta iš 3 p.

Didėja socialinė nelygybė. Birželio 9 d. Vilniuje įvyko Baltijos Asamblėjos Sveikatos, socialinės gerovės ir šeimos reikalų komiteto posėdis, kuriame buvo diskutuojama apie sveikatos priežiūros sistemas Baltijos šalyse, bendradarbiavimą, mažinant socialinę nelygybę regione, ir kt. Dėl nelygybės kyla įvairių sveikatos ir socialinių problemų, trumpėja tikėtina gyvenimo trukmė, didėja kūdikių mirtingumas, mažėja socialinis mobilumas ir daugėja smurto. Pasaulio ir nacionalinėse vystymosi politikos darbotvarkėse socialinė apsauga vis labiau pripažįstama ne tik kaip pagrindinė žmogaus teisė, bet ir veiksmingas būdas kovoti su skurdu ir pažeidžiamumu.

Ateityje Baltijos valstybių darbo rinkose didžiausios problemos bus gyventojų skaičiaus mažėjimas ir jų senėjimas, kvalifikuoto darbo jėgos trūkumas ir didelė turtinė

nelygybė. Dėl infliacijos ir karo didėja jaunimo nedarbas. Nesimokančių ir nedirbančių jaunuolių kaimo regionuose yra daugiau nei miestuose, jų skaičius nuolat didėja.

Sveikatos apsaugos sistemos pasirengimas ekstremalioms situacijoms turi prisidėti universitetuose. Seimo Sveikatos reikalų komitetas pasiūlė Vyriausybei, Sveikatos apsaugos ministerijai kartu su Krašto apsaugos ministerija, universitetams, rengiantiems medikus, sveikatos sistemos pasirengimo ekstremalioms situacijoms gerinimo priemones. Komitetas po išvažiuojamojo posėdžio į Lietuvos sveikatos mokslų universiteto liginę Kauno klinikas teigiamai įvertino jose atliktus darbus, rengiantis ekstremalioms situacijoms, tačiau išryškėjo ir pasirengimo trūkumų. Vyriausybei siūloma, įvertinus didžiųjų ligininių pažeidžiamumą karinių grėsmių

atveju, ieškoti galimybių pritaikyti ligininių infrastruktūrą galimoms karo grėsmėms arba spręsti dėl naujos specializuotos karo ligininės steigimo.

Komitetas pasiūlė Sveikatos apsaugos ministerijai kartu su Krašto apsaugos ministerija peržiūrėti sveikatos priežiūros specialistų kvalifikacijos tobulinimo programas rengimo ekstremalioms situacijoms aspektu ir organizuoti mokymus, peržiūrėti valstybės rezervo medicinos atsargas (vaistų, medicininių priemonių ir kt. kiekius bei nomenklatūrą) ir neatidėliotinai imtis priemonių užtikrinti pakankamą valstybės rezervą. Komitetas pabrėžia ir universitetų, rengiančių sveikatos priežiūros specialistus, svarbą ir siūlo peržiūrėti studijų programas, įtraukiant į jas pasirengimą ekstremalioms situacijoms.

Seimas nustatė savivaldybių tarybų narių atlyginimą. Vietos savivaldos įstatyme

įtvirtinta, kad savivaldybės tarybos nariams nustatomas atlyginimas, kuris yra lygus 20 proc. savivaldybės mero darbo užmokesčio dydžio. Papildomai numatyta, kad opozicijos lyderiui, nuolatinį komitetą ir komisijų pirmininkams yra mokamas 20 proc. didesnis atlyginimas, o komitetų ir nuolatinį komisijų pirmininkų pavaduotojams – 10 proc. didesnis. Atlyginimas mokamas ne už dirbtas valandas, o už visą veiklą (mėnesinis atlyginimas). Naujasis reglamentas įsigalios nuo liepos 1 d.

Seimas išklauskys Prezidento metinį pranešimą. Birželio 20 d., 10 val., Seimo posėdyje Respublikos Prezidentas dr. Gitanas Nausėda skaitys ketvirtąjį metinį pranešimą. Kaip įtvirtinta Konstitucijos 84 straipsnyje, valstybės vadovas pranešime apžvelgs padėtį Lietuvoje, Lietuvos Respublikos vidaus ir užsienio politiką. ■

JAUNOJO TYRĖJO PUSLAPIS

Inovatyvios finansinės paslaugos – patogios, bet...

Naudodamiesi finansinėmis paslaugomis, žmonės kartais sprendimus priima, remdamiesi ne tik racionaliais faktoriais, bet ir spontaniškai, impulsyviai, pagal draugų ar šeimos narių patarimus. Tai gal ir atrodo normalu, tačiau svarbu žinoti, kada elgiamės racionaliai, o kada – ne. Šią temą daktaro disertacijoje tyrinėjo Vytauto Didžiojo universiteto (VDU) lektorė dr. Gintarė Leckė. „Jūsų investavimo ar kitus finansinius sprendimus gali paveikti diskusijos su šeimos nariais, draugais, jų teikiamos rekomendacijos, patarimai, gauti mokymai švietimo įstaigose ar informacija medijose.“

Disertacijoje ji siekė nustatyti, kaip vartotojai priima finansinių paslaugų sprendimus, kokiais kriterijais remiasi, juos priimdami. „Tyrimo rezultatai buvo labai įdomūs“, – tikino lektorė.

Dauguma vartotojų elgiasi ne visai racionaliai

Dr. G. Leckė disertacijoje tirtus vartotojus suskirstė į tris grupes pagal sprendimų racionalumą – kiek pagrįsti yra jų priimami sprendimai, naudojantis finansinėmis paslaugomis. Pasak pašnekovės, racionaliausi vartotojai remiasi tokiais faktoriais, kaip paslaugos grąža, rizika, žinios ar faktai apie konkrečią paslaugą. Tačiau tokių vartotojų tyrime nustatyta tik 5 proc.

Vien racionaliais faktoriais remtis sunku. Dažniausiai klausiamie draugų nuomonės, skaitome komentarus socialinėse medijose, remiamės šeimos patirtimi. Visa tai disertacijoje apibendrintai vadinama ekonomine socializacija. Rezultatai parodė, kad didžioji dalis apklaustųjų – net 91 proc. – buvo vartotojai, kurie pasižymėjo ribotu racionalumu,



Dr. Gintarė Leckė. Asmeninio archyvo nuotr.

atsižvelgė tiek į racionalius faktorius, tiek į ekonominę socializaciją.

„Inovatyvių finansinių paslaugų kontekste ekonominė socializacija yra veiksnys, kuris skatina priimti spontaniškus, impulsyvius, greitus, net neapgalvotus sprendimus. Ji nepadedą formuoti reikalingų žinių, įgūdžių, nuostatų, kurios yra reikalingos, norint deramai apgalvoti sprendimų priėmimą. Tyrimo rezultatai atskleidė, kad dauguma inovatyvių finansinių paslaugų vartotojų, priimdami sprendimus, buvo linkę atsižvelgti į paslaugos grąžą ir riziką, bet ne visada atsižvelgė į prieinamą informaciją ir demonstravo elgsenos šališkumą“, – teigė disertacijos autorė.

Pasak jos, net 36 proc. riboto racionalumo sprendimų lėmė šeimos narių ar draugų suteiktos rekomendacijos ir patarimai. Dėl to net 58 proc. vartotojų pasižymėjo familiarumu ir šališkumu, o 47 proc. vartotojų – minios elgsena.

Svarbu apsisaugoti nuo sukčiavimo

Disertacijoje tyrinėjamos populiarėjan-

čios finansinės paslaugos: sutelktinis finansavimas, tarpusavio skolinimas, socializuoti atsiskaitymai ir mokėjimai. Anot dr. G. Leckės, tyrimo rezultatus galima paaiškinti tuo, kad šios paslaugos yra sudėtingos, o vartotojai dažnai stokoja laiko ar gebėjimų patys jas perprasti, todėl jiems tenka pasikliauti gautamais patarimais ir rekomendacijomis, o ne išsamia informacijos analize. Pavyzdžiui, sutelktinis finansavimas (angl. *crowdfunding*) yra patogus būdas surinkti nedidelius kiekius lėšų iš daugybės žmonių, taip sutelkiant didelę paramą vienam konkrečiam verslo projektui, produktui ar paslaugai. Tačiau ši šandien populiarė finansavimo rūšis kelia nemažai išbandymų: iš verslininkų ji reikalauja kruopštaus planavimo, o iš vartotojų – atidumo, atskiriant tikrus projektus nuo bandymų sukčiauti ir apgaule išvilioti pinigų.

Disertacijoje dr. G. Leckė didžiausią dėmesį skyrė P2P paskoloms (angl. *peer-to-peer lending*): interneto platformoms, kuriose vartotojai gali skolinti pinigų „tiesiogiai“ kitiems vartotojams ir užsidirbti. Tokiose platformose vartotojai susiduria su rizika, kad didelė paskolų dalis bus nemoki arba kad platformos operatorius nutrauks veiklą ar elgsis nesąžiningai.

Sprendimų priėmimui įtaką daro ir psichologija

Pasak dr. G. Leckės, ekonominę socializaciją ji nusprendė tyrinėti ne tik dėl to, kad tai yra aktuali tema visuomenei, bet ir dėl asmeninių priežasčių. „Norėjau suprasti, kaip vaikystėje mano tėvų perduotos ekonominės žinios, nuostatos ar tam tikri elgesio modeliai gali veikti dabartinius mano sprendimus ir

kaip mano, kaip mamos, finansinė, ekonominė elgsena ir diskusijos su savo vaikais gali paveikti jų ateities sprendimus“, – aiškino pašnekovė.

Paklausta apie ankstesnius tyrimus šiomis temomis, tyrėja papasakojo, kad elgsenos ekonomikos tyrimų laukas yra labai platus. Įvairios finansų ir ekonomikos teorijos pripažįsta, kad, priimant ekonominius ir finansinius sprendimus, didelę įtaką daro psichologiniai, kognityviniai veiksniai, žmogaus emocijos, psichologija, ji supanti socialinė aplinka. „Pavyzdžiui, buvo nustatyta, kad investuotojai linkę pirkti tas akcijas, apie kurias daug kalba medijos, pažįstami ar artimi žmonės. Tai vadinama minios elgsena arba bandos efektu.“

Pagal „Perspektyvos teoriją“, potencialūs nuostoliai vertinami labiau nei potencialus pelnas, priimant rizikingus sprendimus. Tai atskleidžia, kad investuotojai yra linkę laikyti akcijas ilgiau, net jei jų grąža yra neigiama. Dar viena teorija teigia, kad per didelis pasitikėjimas savimi, kurį gali lemti tiek socialinės aplinkos patarimai, tiek ankstesnė sėkminga patirtis, verčia žmones pervertinti savo žinias, nuvertinti riziką ir įvertinti savo galimybes kontroliuoti įvykius“, – kai kuriuos reikšmingesnius tyrimus šioje srityje išvardijo dr. G. Leckė. Disertacijos tyrime 53 proc. vartotojų demonstravo per didelį pasitikėjimą savimi, kurį galima lėmė socialinės aplinkos atstovų rekomendacijos ar patarimai.

Dr. G. Leckės daktaro disertacija „Ekonominės socializacijos poveikio inovatyvių finansinių paslaugų vartotojo elgsenos racionalumo vertinimas“ užėmė trečiąją vietą VDU mokslo populiarinimo darbų konkurse „Doktorantų tyrimai 2022: įdomus mokslas“. ■

Idėja – verta „Boeing“?

Atlanto nugalėtojų Dariaus ir Girėno žygdarbio 90-metį pasitinkant

■ Atkelta iš 2 p.

naujos aviacinės konstrukcijos idėjos gali būti pritaikomos atkartoti gamtoje skriejančių sparnuočių judėjimo fazes oro srautuose. Tai yra: „išibėgėjimas kylant ir leidžiantis“, „balansavimas ant atramos“ ir „kybojimas – skriejimas oro sraute“. Atlikęs patentavimo darbus ir juos pristatęs aviacijos specialistams, suvokiama, kad būtina sukurti šias idėjas įgyvendinančius, t. y. veikiančius, aparatus. Prieš dešimtmetį Klaipėdos mokslo ir technologijų parke „Technostarto“ programoje pateiktas aerodinaminio treniruoklio – ve-

loplano prototipas. Idėja ir visą kūrybos eiga buvo paskelbta ir svetainėje „YouTube“. Tai galima pamatyti, įvedus žodį „veloplanas“, kur viename iš daugelio atsiliepimų buvo vaizdingai parodyti didžiulio keleivinio lainerio liemens svyravimai aukštyn ir žemyn važiuoklės ašies atžvilgiu. Greičiausiai tai buvo nurašytas „Boeing“. Tokį keistą reiškinį lėmė kito, netoliese buvusio ir pasiruošusio išibėgėti, lainerio sukurtas oras srautas. Išbandant aerodinaminį treniruoklių prototipus, buvo sukonstruoti posūkio ir pokrypio mechanizmai, kurie gali būti naudojami net

medicinoje žmogaus vestibulinio aparato treniravimui. Toliau tobulinant šias aviacinės konstrukcijas, vėl atsiranda patentuoti tinkamos idėjos su naujomis konstrukcinėmis, funkcinėmis ir eksploatacine, tik dar efektyvesnėmis, galimybėmis.

Mokslininkų laikraštyje „Mokslo Lietuva“ 2021 m. rugsėjo 8 d. paskelbtame straipsnyje „Ar Lietuva – aviacinė valstybė?“ klausiau, kaip galima būtų atkurti prarastą mūsų valstybės poziciją aviacijoje. Atsižvelgiant į tai, kad, kaip minėjau, dar 2015 m. Europos patentų biuras paskelbė išradimo Nr. 6221

referatą 38 Europos valstybėse, dalyvauta „Technostarto“ programoje, šių įrenginių idėjos pristatytos Lietuvoje tarptautinėse konferencijose. Balansavimo įgūdžių ir konstravimo pradmenų moksleiviai mokėsi neformalaus švietimo būreliuose Tauragės, Šilalės ir Jurbarko rajonų mokyklose. Todėl turiu viltį, kad šių darbų „sėkla“ paskatins įgyvendinti naujus siekius šioje aviacinės technikos kryptyje. Atlanto nugalėtojų pavyzdys turėjo ir turės didžiulį poveikį tautos pažangai ne tik šioje, bet ir daugelyje kitų gyvenimo sričių. ■

Kardiologė prof. Dalia Giedrimienė

Pabaiga. Pradžia – Nr. 10 (719)

Narystė profesinėse organizacijose:

- **Šiaurės Amerikos NASPE /HRS** (*North American Society of Pacing and Electrophysiology/Heart Rhythm Society*, 2004 m. pakeistas pavadinimas) – nuo 1992 m.
- **ALGS** (Amerikos lietuvių gydytojų sąjunga) – nuo 1995 m.
- **AHA** (*American Heart Association*) – nuo 1998 m.
- **ACC** (*American College of Cardiology*) – nuo 1998 m.
- **HFSA** (*Heart Failure Society of America*) – nuo 2005 m.
- **AAUP** (*American Association of University Professors*) – nuo 1993 m.
- **WHRC** (*Women's Health Research Coalition*) – nuo 2000 m.
- **ECAS** (*European Cardiac Arrhythmias Society*) – nuo 2012 m.

Dar 1999 m. prof. D. Giedrimienė vie-



Prof. Dalia Giedrimienė (2005) su sūnumis, gavusiais medicinos daktaro diplomus

suknelių (angl. „Red Dress“) judėjimą, vėliau išplitusį globaliu mastu.

2014 m. Lietuvos studijų kokybės vertinimo centras (SKVC) pakvietė prof. D. Giedrimienę į ekspertų grupę – vertinti ir



2003 m. Pasaulio Lietuvių Bendruomenės ir LR Seimo valdyba

na pirmųjų įsisavino virtualaus nuotolinio mokymo metodą, naudojantis internetu, ir dalyvavo, kuriant nuotolinio mokymo programą, kuri nuo 2001 m. naudojama, dėstant biologijos kursą magistrantams. Ši programa buvo paskelbta visoje JAV, todėl ją studijuoti registravosi studentai ne tik iš JAV, bet ir kitų pasaulio valstybių. Vėliau nuotoliniam mokymui buvo pritaikyti kursai, skirti ir kitoms programoms: globos, mitybos, visuomenės sveikatos, santuokos ir šeimos terapijos. Kasmet vasaros semestruose prof. D. Giedrimienė nuotoliniu būdu dėsto papildomus medicinines tematikos kursus, į kuriuos užsirašo norintys praplėsti bendrosios medicinos žinias. Šie kursai yra labai populiarūs tarp studentų, dirbančių medicinos ir sveikatos apsaugos srityse.

Ekspertinė veikla

Nuo 2005 m. prof. D. Giedrimienė yra Lietuvos sveikatos mokslų universiteto žurnalo „Medicina“ kardiologijos srities redaktorė ir vertina pateiktų straipsnių tinkamumą spausdinti. 2020–2021 m. ji buvo specialaus numerio „Atrial Fibrillation“ redaktorė. Buvo žurnalo „Medicinos teorija ir praktika“ tarptautinės patarėjų tarybos narė.

Dirbant JAV, prof. D. Giedrimienei teko atstovauti Konektikoto valstijos medikų Moterų sveikatos tyrimų koalicijos (angl. *Women's Health Research Coalition*) veiklai. Susitikimuose su JAV senatoriais ir kongresmenais ji pristatė esmines kardiologijos problemas ir išryškino būtinybę gerinti širdies ir kraujagyslių ligų diagnostiką bei gydymą moterims, plėsti medicininių programų dėstymą, išryškinant skirtumus tarp vyrų ir moterų susirgimų. Ši organizacija kartu su Amerikos širdies asociacija (angl. *American Heart Association*) inicijavo JAV „Raudonųjų

atestuoti medicinos technologijų krypties studijų kokybę. 2021 m. SKVC ją paskyrė ekspertų grupės, vertinusios devynias Lietuvos medicinos technologijų krypties programas vadove, analizuojant programas, naudojamas Vilniaus universitete, Vilniaus



Pranešimas 2005 m. konferencijoje

kolegijoje, Kauno technologijos universitete, Kauno kolegijoje, Šv. Ignaco Lojolos kolegijoje ir Klaipėdos universitete.

Visuomeninė veikla Jungtinėse Amerikos Valstijose: lietuviybės puoselėjimas

Nuo pirmųjų atvykimo į JAV dienų (1991 m.) prof. D. Giedrimienė įsitraukė į JAV lietuvių bendruomenės veiklą. Ji tapo aktyvia Konektikoto valstijos lietuvių skyriaus nare. Šio skyriaus centras yra Hartfordo lietuvių bendruomenė. Įvairių lietuviškų organizacijų prašymu ji buvo daugelio renginių prelegentė, dažnai kviečiama kaip pranešėja į lietuviškus renginius bei šventes. Daug metų profesorė skaitė paskaitas ateitininkų va-

saros stovyklose Ke-nebunkporte (Meino valstija) širdies ligų, sveiko maitinimosi, vaistų suderinamumo ir kitomis sveikatos švietimo temomis, dalyvavo kuriant JAV lietuvių internetines svetaines Lithuanet.com ir Litua.com.

Nuo 1995 m. profesorė Dalia aktyviai dalyvauja Pasaulio ir Amerikos lietuvių gydytojų sąjungos (ALGS) veikloje, buvo

išrinkta į ALGS valdybą. Atstovaudama JAV Rytinės pakrantės gydytojams, ji dalyvavo moksliniuose simpoziumuose Čikagoje, skaitė pranešimus kardiologijos ir sveikatos apsaugos temomis. 2004–2008 m. redagavo ALGS žurnalą „Medicina“, rinko medžiagą apie gydytojus bei jų pasiekimus JAV ir Lietuvoje. Ji taip pat organizavo sunkiai sergančių asmenų perkėlimą į JAV gydymo centrus ir teikė pagalbą, juos konsultuodama. Tarp šios grupės pacientų buvo sunkiai sergančių asmenų (tarp jų ir vaikų) su smegenų navikais, epilepsija, išplitusia melanoma, imuninėmis ligomis, įvairiais širdies ritmo sutrikimais ir kt.

2003–2009 m. prof. D. Giedrimienė buvo JAV lietuvių bendruomenės tarybos narė. Ji buvo išrinkta į Lietuvos Respublikos Seimo ir JAV lietuvių bendruomenės komisiją, vėliau tapusia bendra Pasaulio lietuvių bendruomenės (PLB) ir Lietuvos Respublikos Seimo komisija. 2006–2009 m. išrinkta į PLB ir tapo vicepirmininke socialiniams reikalams. 2021 m. vėl išrinkta į JAV lietuvių bendruomenės tarybą, kur dirba Švietimo komisijoje.

Profesorė yra ilgametė JAV lietuviškų mokyklų rėmėja. Ji ieško galimybių pagerinti lietuvių kalbos mokymą tiek vaikams, tiek

Nuo 2006 m. prof. D. Giedrimienė dalyvauja Baltijos šalių ir JAV Naujosios Anglijos organizacijos (BALNET, angl. – *Baltic-New England Development Network*) veikloje. Ši pelno nesiekianti organizacija stiprina mokslininkų bendradarbiavimą ir tobulina Baltijos šalių įvaizdį pasaulyje. Profesorė buvo išrinkta organizacijos prezidente ir šias pareigas vykdė iki šiol. BALNET misija – stiprinti Baltijos šalių matomumą ir įvaizdį JAV, padėti surasti priemonių ir būdų akademiniam, ekonominiam ir kultūriniam bendradarbiavimui tarp Baltijos šalių ir JAV institucijų. Per 15 veiklos metų šios misijos svarba išliko tokia pat aktuali ir reikšminga, nes BALNET projektai yra skirti plėsti abipusį bendradarbiavimą ir pristatyti pasiekimus ekonomikos, mokslo, naujų technologijų bei inovacijų srityse. BALNET organizuojami renginiai atspindi Lietuvos, Latvijos ir Estijos mokslo, kultūros bei meno pasiekimus. Šiuose renginiuose, parodose ir koncertuose pristatomi Baltijos šalių mokslininkai ir menininkai, į juos įtraukiant ir atitinkamų ambasadų bei konsulatų atstovus.

Labai reikšmingi buvo BALNET organizuoti JAV universitetų fakultetų dekanų ir dėstytojų vizitai į Lietuvos sveikatos mokslų ir Vilniaus universitetus. Šių susitikimų metu sustiprėjo tarptautinis mokslinis bendradarbiavimas, parengti bendri su Konektikoto valstijos mokslo institucijomis, sveikatos centrais ir ligoninėmis projektai. 2005–2007 m. pasirašytos sutartys tarp KMU ir *School of Medicine (UCONN)* bei 2013–2015 m. tarp tuomečio Kauno medicinos universiteto (KMU) ir *Frank H. Netter, MD School of Medicine (Quinnipiac University)*. Taip sudarytos galimybės abipusiam patirties pasikeitimui pedagogikoje, simuliacijos laboratorijų ir skaitmeninių programų kūrime, diegiant naujoves ūmių traumų, intensyvios terapijos ir kitų medicininių situacijų atvejais.

2022 m., nepaisant COVID-19 metu galiojusių apribojimų, buvo tęsiamas tarptautinis keitimasis patirtimi. Prof. B. Koepen ir prof. Ch. Niekrash dalyvavo Lietuvos sveikatos mokslų universiteto (LSMU) programoje. Atvykę į Lietuvą, jie pravedė seminarus ir dalijosi pedagogine patirtimi, dėstant histologiją. Ši informacija nuotoliniu būdu buvo pateikta ir kitų Baltijos šalių universitetų dėstytojams.

Šalia jau anksčiau organizuotų Lietuvos, Latvijos ir Estijos mokslininkų ir institucijų vadovų vizitų į JAV, yra planuojami nauji projektai ir profesiniai vizitai 2023–2024 metams. Vienas jų – 2023 m. pavasarį LSMU atstovai buvo kviečiami į *Hartford, CT* ir *Boston, MA*. BALNET organizacija parėmė ir dr. *Kristaps Keggi, Waterbury, CT* programą, prisidėjo priimant gydytojus ortopedus iš Baltijos šalių.

Atstovaudama BALNET, prof. D. Giedrimienė buvo *MetroHartford Alliance* ir *Global Business Council* tarybų nare, dalyvavo *Hartford Health Care* tarptautinių programų komitete veikloje ir įsitraukė į Centrinės ir Rytų Europos kraštų organizacijų veiklą JAV. Pasirašytos sutartys praplėtė galimybes ne tik vykdyti abipusius vizitus, dalintis informacija apie mokslinius darbus, bet ir rengti bendrus projektus bei publikacijas. Baltijos šalių atstovavimo ir veiklos koordinavimo centras yra nauja iniciatyva, kurios tikslas – įkurti atstovybę Lietuvos, Latvijos ir Estijos ryšiams su JAV Naujosios Anglijos valstija stiprinti. Siekiant geriau pasinaudoti JAV dirbančių lietuvių mokslininkų

Didysis akademiko Vytauto Gudelio palikimas

Minint gimimo 100 metų sukaktį

Bronislava Kisielienė

„Bet vis dėlto brangiausia iš visų yra man pajūrio žemelė...“
V. Gudelis. „O kaip norėčiau aš...“

Geografas, geologas, okeanologas, naujų gamtos tyrimų pradininkas, pedagogas ir mokslo organizatorius. Lietuvos mokslų akademijos tikrasis narys, Lietuvos valstybinės mokslo premijos laureatas, Švedijos Upsalos universiteto garbės daktaras, Europos Sąjungos Krantų apsaugos asociacijos (EUCC) garbės narys, Tarptautinio fondo „Via Baltica“ laureatas. 2003 m. apdovanotas Lietuvos geografų draugijos profesorius Kazio Pakšto medaliu.

Vytautas Gudelis gimė 1923 m. liepos 17 d. Kaune, Lietuvos kariuomenės gydytojo Kazimiero Gudelio ir Monikos Šiškaitės-Gudelienės šeimoje. Mokėsi Panevėžio berniukų gimnazijoje. Nuo jaunystės domėjosi tolimų kraštų geografija, susirašinėjo su kitų šalių gamtininkais, keliautojais. 1939 m. žurnale „Kosmos“ paskelbė pirmąjį straipsnį „Purari – Naujosios Gvinėjos šerdis“. 1941 m. pradėjo geologijos studijas Vilniaus universitete. Studijuodamas klausėsi ir architektūros bei istorijos paskaitų. Straipsnius apie neseniai atrastus įvykius arba populiariomis temomis spausdino laikraščiuose „Naujoji Lietuva“, „Tėviškė“, „Dzūkų žinios“, žurnaluose „Mūsų gamta“, „Mokslas ir gyvenimas“, „Literatūra ir menas“ ir kt. 1943–1944 m. naciams uždarius universitetą, dirbo asistentu Lietuvos geologijos tarnyboje. Nuo 1944 m. pabaigos tęsė mokslus ir 1947 m. įgijo geografo specialybę. Dirbo Vilniaus universiteto Fizinės geografijos katedros laborantu, o nuo 1949 m. – Geologijos katedros vyresniuoju dėstytoju.

Baigęs studijas, būsimasis mokslininkas pradėjo tyrinėti Baltijos jūros ir Lietuvos kvartero sandarą. 1954 m. apgynė geologijos ir mineralogijos mokslų kandidato disertaciją „Baltijos jūros geologinė raida vėlyvajame glaciale ir postglaciale Lietuvos TSR ir Kaliningrado srities ribose“. 1956 m. jam suteiktas kvartero geologijos specialybės vyresniojo mokslinio bendradarbio vardas. 1968 m. V. Gudelis apgynė geografijos mokslų daktaro disertaciją „Pabaltijo reljefas ir kvartero dariniai“, kurioje nagrinėjo Pabaltijo žemės paviršiaus ir kvartero nuosėdų dangos susidarymo dėsninumus. Šis darbas



Akademikas Vytautas Gudelis su kolegomis

išleistas atskira knyga (1973 m. – rusų k.) ir yra svarbus ne tik Lietuvos, bet ir kitų valstybių tyrėjams. 1969 m. mokslininkui suteiktas profesorius vardas.

Baltijos jūros geologijos istorija visą laiką buvo pagrindinė V. Gudelio tyrimų tema. Jo darbai išspausdinti įvairių šalių leidiniuose: „Przegląd geologiczny“ (Varšuva), „Beitrag zur Meereskunde“ (Berlynas), „Zeitschrift für Geomorphologie“ (Berlynas) ir kt., monografijose: „Kuršių nerija“ (1970), „Baltijos jūros geologija“ (1976 m. – rusų k., 1982 m. – lenkų k.), „Baltijos jūros kvartero istorija“ (1979 m. – anglų k.), „Geomorfologijos evoliucija“ (1993 m. – anglų k.), „Lietuvos jūris ir pajūris“ (1998). Pastaroji monografija yra išskirtinis akademiko darbas, kuriame apibendrinti daugelio tyrimų rezultatai.

Svarūs V. Gudelio nuopelnai ir lietuviškos terminijos srityje. Mokslininko dėka atsirado ir prigijo per 340 naujų mokslinių terminų. Išleisti žodynai: „Geologinių terminų žodynas“ (lietuvių, rusų, anglų, vokiečių, prancūzų ir lenkų k., 1953), „Geologijos ir fizinės geografijos terminų žodynas“ (rusų ir lietuvių k., 1956), „Jūros krantotyros terminų žodynas“ (lietuvių, rusų, vokiečių ir anglų k., 1993).

Akademikas vykdė pajūrio ir pamario toponimikos tyrinėjimus. Daug straipsnių parašė apie įvairių gyvenviečių vardų kilmę, liaudiškus gamtos terminų aiškinimus. Jis rinko medžiagą apie laivų statybos istorijos tyrimus. Nemažai žodžių paaiškino „Mažojoje lietuviškoje tarybinėje enciklopedijoje“ (1966–1971). 2006 m. išleido knygą „Lietuvos pajūrio žvejų marinistikos įvardai“.

Daug dėmesio ir energijos V. Gudelis skyrė leidinių redaktoriaus ir sudarytojo pareigoms. Jis buvo daugiau kaip 26 mokslo darbų rinkinių ir monografijų sudarytojas. 1963–1982 m. mokslininkas buvo plačiai užsienyje žinomo tarptautinio mokslinio leidinio „Baltica“ redaktorius (redagavo 7 tomus). 1960 m. išleisti stambūs jo redaguoti darbų rinkiniai, skirti XIX tarptautiniam geografų kongresui Stokholme ir Tarptautinio geologų kongreso XXI sesijai Kopenhagoje. 1958–1990 m. redagavo „Geografijos metraštį“ (27 tomus) ir daugelį kitų leidinių. Buvo nuolatinis Lietuvos enciklopedinių leidinių autorius ir konsultantas, Lietuvos mokslų akademijos leidinių redakcinių kolegijų narys. Mokslininkas rašė pratarms knygoms, albumams, vertė į lietuvių kalbą

mokslo knygas ir straipsnius, recenzavo leidinius.

Akademikas V. Gudelis dalyvavo tarptautiniuose kongresuose ir konferencijose. Lankėsi Vokietijoje, Suomijoje, Lenkijoje, Švedijoje. Lundo, Turku, Helsinkio, Oulu ir Upsalos universitetuose skaitė paskaitas. Jis buvo kviečiamas į įvairias tarptautines organizacijas. 1961 m. Varšuvoje tapo Tarptautinės sąjungos kvarterui tirti (INQUA) nariu korespondentu, Tarptautinės geofizikų ir geodezininkų sąjungos Holoceno komisijos nariu.

Visą savo gyvenimą V. Gudelis dirbo pedagoginį darbą, išugdė didelį būrį mokslininkų. Profesoriumi vadovaujant, buvo parengtos 27 disertacijos geografijos ir geologijos mokslų kandidato laipsniui įgyti. Daug disertacijų oponuota. Nuo 1952 m. V. Gudelis vadovavo 42 mokslinių tyrimų temoms, dalyvavo tarptautiniuose projektuose ir valstybinės reikšmės mokslinėse ekspedicijose. Subūrė ir vadovavo jūros krantų dinamikos tyrimų mokslinei mokyklai. Jis laikomas žemės plutos naujausių judesių (neotektonikos) tyrimų pradininku. Akademikas mirė Vilniuje, 2007 m. liepos 17 d.

V. Gudelio autorystei priklauso per 600 mokslo darbų, paskelbtų Lietuvos ir užsienio šalių mokslo leidiniuose bei periodikoje. Akademiko 70-mečio proga Lietuvos mokslų akademijos Vrublevskių biblioteka 1994 m. išleido bibliografijos rodyklę „Vytautas Gudelis“ (sudarytoja – B. Kisielienė). Minint V. Gudelio 80-ąjį jubiliejų, 2003 m. leidinyje „Geografijos metraštis“ (t. 36, Nr. 1) paskelbtas jos tęsinys, apimantis 1995–2002 metus.

2011 m. abi rodyklės buvo sujungtos ir išspausdintos monografijoje „Akademikas Vytautas Gudelis“ (sudarytojas ir mokslinis redaktorius – Algimantas Grigelis). Bibliografija apima akademiko V. Gudelio rašytinius darbus. Joje registruotos knygos, straipsniai, pranešimai, redaguoti ir recenzuoti leidiniai, vertimai, straipsniai apie V. Gudelį, atsispindi jo, kaip disertantų mokslinio vadovo ir oponento, veikla. Rodyklę sudaro 800 bibliografinių įrašų (608 – V. Gudelio darbai, 192 – straipsniai apie jį). Tai vertinga pagalbinė priemonė tyrėjams, biografams, studentams, visiems, kuriems paranku turėti gausių mokslininko darbų sąrašą vienoje vietoje.

V. Gudelio gyvenimas ir mokslinė veikla išsamiai atskleista anksčiau minėtoje monografijoje „Akademikas Vytautas Gudelis“. Rankraštinis akademiko archyvas saugomas Lietuvos mokslų akademijos Vrublevskių bibliotekos Rankraščių skyriuje, fonde F-323. Tai itin vertinga Lietuvos geologijos ir geografijos paveldo dalis: rankraščiai, paskaitų konspektai, vertimai, tarnybiniai dokumentai, konferencijų, komisijų medžiaga, knygų ir straipsnių mašinraščiai, fotografijos, laiškai, raštai, atvirukai, piešiniai, brėžiniai, asmens dokumentai.

Laimingas mokslininkas, gyvenimo kelyje sutikęs savo didžiąją meilę – Baltiją. Sutiko, ir to pakako, kad šešiams dešimtmečiams būtų atsidėta Baltijos jūros, jūros krantų, pajūrio kopų dinamikos tyrimams. Visų jį pažinojusių atmintyje V. Gudelis išliks kaip neeilinė asmenybė, padėjusi fundamentalius pamatus platiems Baltijos jūros geologinės istorijos tyrimams. (Dėkoju akad. Algimantui Grigeliui už konsultacijas, rengiant straipsnį.)

Kardiologė prof. Dalia Giedrimienė

■ Atkelta iš 5 p.

žiniomis ir patirtimi, yra sudaroma Lietuvos mokslininkų JAV duomenų bazė. Ji kuriama bendradarbiaujant su Lietuvos mokslų akademija, planuojant įtraukti ir kitose šalyse dirbančius lietuvių mokslininkus.

Apdovanojimai ir įvertinimai

- Aukso medalis, Alytaus 2-oji vidurinė mokykla, 1972 m.
- Diplomas su pagyrimu, Kauno medicinos institutas, 1978 m.
- Lietuvos jaunojo mokslininko premija, 1989 m.
- Award for Innovative Excellence in Teaching, Learning and Technology, USA, 2005 m.
- Award of CAMEL (Committee Award for Meritorious Educational Leadership), Award for team work in MOD-2 (Homeostasis) at UCONN, School of Medicine, 2006, 2007 ir 2008 m.
- Presidents' Award for Outstanding Contributions to University of Saint Joseph, 2010 ir 2012 m.
- Nomination for Rev. J. Stack Faculty Teaching Excellence Award SJC / USJ, 2005, 2007, 2011, 2012, 2013, 2016 ir 2022 m.
- President's Award for Outstanding Teaching and Service, USJ, 2012–2016 m.
- Educational Technology Grant Award, USJ, 2014 m.
- Faculty Research Grant Award, Teaching & Learning Center, USJ, 2015 m.
- Investigator Initiated Research Grants - Awards from Medtronic, Inc., 2015–2020 m.
- President's Appreciation Award, USJ, 2019–2022 m.
- Investigator Initiated Grants Awards from Medtronic, Inc., 2021–2022 m.

Profesorė D. Giedrimienė su vyru užaugino tris sūnus, iš kurių du jau pratęsė jos klinikinę gydomąją veiklą, įgydami kardiologų-elektrofiziologų specializaciją. Abu dirba JAV medicinos centruose. ■

Transhumanizmas: problemos ir naujovės



Profesorius Dobilas Kirvelis

Kas yra transhumanizmas?

Vieni futurologai teigia, kad transhumanizmas – XXI a. žmonijos gelbėjimosi mokslinė – technologinė idėja, atsiradusi kylant klimato kaitos ir ekologinių problemų grėsmėms. Kiti sako, kad tai yra pati pavojingiausia, žmonių naikinti idėja. Tokie prieštaringi vertinimai lydi šią mokslo kryptį, išryškėjusią prieš gerą pusę amžiaus. Žmonijoje ji kelia didžiules aistras. Tokius kraštutinius transhumanizmo vertinimus ir šiandien galima rasti įvairių kultūros, mokslo, technologijų, inžinerijos ir ypač fantastikos futurologų knygose, kino filmuose, visuomenės veikėjų pasisakymuose. Ir visa tai apibendrinus, tenka pripažinti – abi vertintojų grupės sako tiesą...

Išsamiausiai, ir ko gera, autoritetingiausiai informaciją apie transhumanizmą pateikia angliškoji Wikipedia: <https://en.wikipedia.org/wiki/Transhumanism>. Glaustą informaciją lietuviškai rasite: <https://www.vle.lt/straipsnis/transhumanizmas>. Naujausia samprata išdėstyta: <https://lt.warbletoncouncil.org/transhumanism-2821>.

Mūsų laikmečio kultūrinės raidos aktualijų požiūriu transhumanizmas – tai XXI a. mokslo ir technologinis kultūrinis judėjimas, virstantis ideologija, siekiančia jau šiame šimtmetyje radikalai, bioinžineriškai transformuoti žmonijos technologinį gyvenimą, jį suderinant su gyvosios gamtos biotechnolo-

gijomis, kryptingai modifikuojant, keičiant ne tik biologinę (genetinę) sampratą, bet ir pačią žmogaus sąvokos esmę. Toks apibendrinimas išplaukia iš požiūrio, kad prieš pusantro milijono metų žmogbeždžionei *Homo erectus* atradus ugnį ir, plėtojant ugnies technologijas, prasidėjo gana rizikinga žmonijos technologinė raida, kuri, kaip paaiškėjo XXI a., yra klystkelis.

Ar galite patikėti, kad biologas (genetikas, biochemikas, biofizikas, bioinžinierius) jau šiame šimtmetyje gali pakeisti ir galbūt pakeis, patobulins pasaulį ir net žmogaus biologinę rūšį? Naujame „Mokslo Lietuvos“ skyriuje aptarsime transhumanizmą įvairiais požiūriais, vertindami šios naujos ideologijos perspektyvas ir galimybes Lietuvai.

Transhumanizmo H+ kilmė

Transhumanizmo sąvoką pirmą kartą paminėjo Dantė Aligeris veikale „Dieviškoji komedija“. Šiandienine prasme ją pradėjo vartoti biologas evoliucionistas, eugenikos propaguotojas J. S. Huxley savo publikacijose: „Nauji buteliai naujam vynui“ (1923), „Religija be apsišėkimo“ (1927) ir kt. Pagal J. S. Huxley publikacijas 1957-ieji metai pripažinti kaip oficiali transhumanizmo pradžia.

Transhumanizmo sąvoka Lietuvos žiniasklaidoje pasirodė tik 2008 m. Šią mokslo sritį suvokiame kaip biofiziką (bionika, kibernetika). 1962-aisiais bionika buvo suprantama kaip gyvybinių technologijų mėgdžiojimas inžinerinėje kūryboje. Kibernetiką, pagal matematiko Norbert Wiener apibrėžimą (1948), suvokiame kaip pamatinį (bazinį) mokslą apie valdymą ir valdomas organizuotas sistemas. Šiuo požiūriu informaciją suprantame, kaip žinias apie tai, kas vyksta gyvuose organizmuose ir visuomenėje.

Dar neminint transhumanizmo sąvokos, Vilniaus universiteto rektorius, matematikas kibernetikas, mokslo strategas prof. Jonas Kubilius 1962 m. išsakė požiūrį, kad žmonijos (aišku, ir Lietuvos) mokslo ateitis yra ne fizikoje ir ne chemijoje, bet gyvybės bio-



Transhumanizmo H+ logotipas

moksluose, pastatytuose ant tikslųjų mokslų pagrindo. Būdamas pažįstamas su Rusijos progresyviaisiais matematikais, inicijavusiais tada buržuaziniu pseudomokslu vadintos kibernetikos reabilitaciją 1956–1957 m., ir neklausydamas Maskvos valdžios draudimų, jis 1962 m. Vilniaus universiteto Gamtos mokslų fakultete įkūrė Biofizikos ir biochemijos katedrą šių kryptų specialistams ruošti. Jos vedėju paskirtas doc. A. Malachovskis, vadovaujantis biochemikams. Biofizikos kryptį kuravo fizikas, vyr. dėstytojas E. Naruševičius ir kompiuterių inžinieriai – asistentai D. Kirvelis, V. Vanagas, dėstytojas H. Vaitkevičius, neuromedikas, vyr. laborantas S. Bagdonas bei laborantas fizikas Z. Martūnas. Biofizikų mokslinių tyrimų ir studentų ugdymo kryptis buvo bionika.

Tiesiogiai apie transhumanizmą Lietuvos žiniasklaidoje pirmą kartą buvo paskelbta tik 2008 m. LRT.lt žurnalisto Manto Burneckio interviu su Oksfordo universiteto profesoriumi, filosofu ir vienu iš žymiausių transhumanizmo atstovų Nick Bostrom. Šis profesorius yra ir Žmonijos ateities instituto Oksfordo universitete steigėjas ir vadovas (žr. <https://www.lrytas.lt/it/visata/2008/11/30/news/transhumanizmas-h-ar-h---5865414>).

Biofizika transhumanistiniu požiūriu teigia, kad šiandien žinomų fizikos ir chemijos dėsnių gyvybei paaiškinti nepakanka. Gyvybės esmę suvokti padės atrasti nauji dėsniai. Biofizika plačiąja prasme yra mokslas apie biologines organizuotas sistemas, kurių esmė slypi ne tame, iš kokių atomų ir molekulių organizmai sudaryti, bet jų funkcinio informacinio organizavimosi principuose.

Apie tai dar 1804 m. Vilniaus universitete dėstė prof. Andrius Sniadeckis, kuris paskelbė „Teoria jestestw organicznych“ – teorinę biologiją – sistemų biofiziką, kurios esmė slypi ypatingų gyvybinių (organizuojančių ir organinių) jėgų supratime. Organinė jėga – tai Gibso laisvoji cheminio ryšio energija, o organizuojančioji – kibernetikos informacija. „Konceptualiai vertinant, biologija virsta technologija, o fizikiniu požiūriu – technologija virsta biologija...“ – teigia W. Brian Arthur, 2009 m. išleistoje monografijoje „The Nature of Technology“. XX a. biofizika jau XXI a. virsta bioinžinerija ir turi tapti transhumanizmu.

Transhumanizmo idėjiniais pradininkais galima laikyti Georgijų Gamovą ir prof. Martyną Yčą, kurie, 1953–1956 m. Jungtinėse Amerikos Valstijose išsiaiškinus bioląstelės DNR struktūrą, atskleidė šios dvigubos spiralės kibernetinę genetinę, kaip kriptografų procedūrų (kodavimo ir dekodavimo), funkcinę esmę ir pateikė ląstelių gamyklinių technologijų organizacines (technologines-inžinerines) analogijas. Nuo 2011–2012 m. transhumanizmo sąvoka Lietuvoje pradėjo rodytis plačiau, ir net kaip biofizika:

žr. http://www.technologijos.lt/n/zmoniu_pasaulis/redakcijos_akiratis/S-28962/straipsnis/Ateities-visuomene-transhumanizmas-ir-posthumanizmas

<http://mokslolietuva.lt/2012/10/biofizika-praeitis-dabartis-perspektyvos-ir-lietuvos-mokslu-klasifikacija-2/>

Humanitarų aplinkoje transhumanizmo problemas labai atsargiai palietė Audronė Žukauskaitė monografijoje „Nuo biopolitikos iki biofilosofijos“ (2016), Lilija Duoblienė ir Jūratė Baranova „Multimodulus posthumanistinis ugdymas“ (2018–2020). Transhumanistinis STEAM ugdymas paminėtas 2020–2021 m. Pirmąją humanitarinių mokslų daktaro disertaciją, skirtą transhumanizmo vertinimui, 2022 m. apgynė M. Markuckas. O šių metų birželio 20 d. Jogaila Vaitekaitis gina disertaciją „STEAM ugdymas Lietuvoje: posthumanizmo perspektyva“.

TAUTOS ISTORIJOS PUSLAPIAI

Baltijos valstybių užgrobimo byla buvo aptarta JAV Kongrese



Prof. Juozas Skirius

Prieš 70 metų Jungtinėse Amerikos Valstijose valstybinių lygiu buvo plačiai tirta komunistinės SSRS 1940 m. įvykdyta Baltijos valstybių okupacija. Tyrimas įgavo tarptautinį mastą. Jį atliko kongresmeno Č. Kersteno (angl. Charles J. Kersten) vadovaujama komisija. Komisijos darbo svarbą Lietuvos laisvės bylai yra aukštai įvertinęs JAV politologas prof. Vytautas

Vardys, pažymėdamas, kad JAV Kongresas pirmą kartą istorijoje ėmėsi nagrinėti Lietuvos okupaciją, tuo suteikdamas jai oficialios svarbos ir plataus išgarsinimo. JAV įsikūrusios tautinės grupės pirmą kartą turėjo progą dalyvauti Kongrese surengtame pavergtų tautų klausimo svarstyme. Kongreso darbas padėjo pakeisti viešąją JAV nuomonę pavergtiems kraštams palankia prasme ir buvo stiprus JAV užsienio politikos įrankis psichologiniame kare prieš komunistinę SSRS. Visa tai buvo padaryta Amerikos lietuvių tarybos (ALT) veikėjų iniciatyva.

Kaip ir kam kilo ši mintis?

Artėjant Lietuvos nepriklausomybės paskelbimo 25-osioms metinėms, dar 1952 m. ALT pasitarimuose buvo svarstoma mintis Lietuvos išlaisvinimo klausimą pakelti į pasaulinį forumą, būtent – į Jungtinių Tautų Organizaciją (JTO). ALT narys Steponas Briedis (angl. S. Bredes) pasiūlė Tarybai oficialiai kreiptis į JAV Kongresą ir prašyti,

kad būtų ištirtos Lietuvos, Latvijos ir Estijos okupacijos aplinkybės bei tuose kraštuose vykdomas genocidas. ALT buvo įsitikinusi, kad, jei JAV Kongresas pripažintų komunistinės SSRS įvykdytą okupaciją ir prievartinio įtraukimo į SSRS neteisėtumą, būtų galima šį klausimą kelti JTO, reikalaujant išvesti okupacinę kariuomenę ir atkurti nepriklausomybę. Siekta paneigti sovietų argumentus, esą Baltijos valstybių okupacija buvusi reikalinga saugumo sumetimais, o Baltijos tautos neva pačios pareiškė norą įsitraukti į SSRS.

ALT nutarė šį projektą vykdyti

Įtakingas politikas iš Viskonsino valstijos (angl. State of Wisconsin) Č. Kerstenas, kurį gerai pažinojo ALT pirmininkas Leonardas Šimutis, ir ALT veikėjas, verslininkas Antanas Rudis sutiko projektą remti ir parengti rezoliuciją Kongreso svarstymui. Siekiant užsitikrinti JAV politikų paramą, daug lėmė A. Rudžio, turėjusio plačius ryšius su JAV

kongresmenais ir senatoriais, veikla. Buvo tariamasi ir su Senato Užsienio reikalų komitetu bei JAV Valstybės departamentu, kuriam vadovavo Džonas Dalesas (angl. John Foster Dulles), ruošiami priėmimai įtakingiems asmenims, stiprinant paramą projektui.

Komiteto įkūrimas

1953 m. gegužės 27 d. prezidentas Dvaitas Eisenhoweris (angl. Dwight Eisenhower) kongresmeniui Č. Kersteni rašytame rašte padėkojo už atsiųstą rezoliucijos tekstą ir, prisimindamas kovo 26 d. ALT delegacijos vizitą, patvirtino, kad bus naudinga atskleisti amerikiečiams tiesą, kas iš tikrųjų dėjos, inkorporuojant Baltijos valstybes į SSRS, ir paaiškinti, kodėl JAV niekada nepripažino Lietuvos ir kitų Baltijos šalių aneksijos. Prezidentas rašė, kad, kai Kongreso atstovų rūmai įsteigs tyrimo komisiją, jis pats atidžiai stebės jos darbą. Atstovų rūmai liepos 27 d. vienbalsiai priėmė minėtą rezoliuciją, kuriai buvo duotas

■ Nukelta | 8 p.

TAUTOS ISTORIJS PUSLAPIAI

Baltijos valstybių užgrobimo byla buvo aptarta JAV Kongrese

■ Atkelta iš 7 p.

numeris 346. Rezoliuciją priėmus, ALT pradėjo labai skubiai rinkti dokumentus ir ieškoti liudininkų. Į talką įsitraukė ir Nacionalinis laisvosios Europos komitetas, į kurį įėjo Lietuvos, Latvijos ir Estijos komitetai. Tiesa, ALT vadovybė, turėdama labai artimus ryšius su Č. Kerstenu, glaudesnių ryšių su latviais ir estais nesiekė. Tokia lietuvių veikla papiktino kaimynus ir pakenkė tolesniam Lietuvos okupacijos tyrimui.

Baltijos valstybių okupacijai tirti komitetas JAV Atstovų rūmuose buvo įsteigtas liepos 27 d. ir pavadintas Jungtiniu komitetu ištirti komunistinę agresiją ir prievartinę Baltijos valstybių inkorporavimą į SSRS (angl. *Select Committee to Investigate Communist Aggression and the Forced Incorporation of the Baltic States into the USSR*). Lietuviai jį vadino Kersteno komitetu. Į komitetą buvo paskirti septyni Kongreso atstovai, vėliau prisidėjo dar du. Kongresas komiteto veiklai skyrė 30 tūkst. dolerių. Komiteto pirmininkas su A. Rudžiu ir lietuvių informacijos centro direktore Marijona Kižyte vyko į Europą aiškintis, kokių dokumentų ten galima rasti ir kokius liudininkus turėtų būti apklausti.

Kersteno komiteto darbai ir tikslai

Per nepilnų dvejų metų gyvavimo laikotarpį komitetas viešai apklausė 335 liudininkus (manoma, kad apklaustųjų buvo dar daugiau), tarp jų – 42 lietuvius. Baltijos valstybių atstovai, tarp kurių buvo buvusieji vyriausybės nariai, teisininkai, karininkai, gydytojai, žurnalistai, papasakojo apie savo tiesioginę patirtį, susijusią su neteisėtais sovietų režimo veiksmais 1940–1941 m. Šie liudijimai padėjo nubrėžti tolesnę Kersteno komiteto posėdžių kryptį, pademonstruoti liudijimų kategorijas ir išryškinti, kurie dalykai, svarstant bylą, turėjo būti svarbiausi.

Ne į visus liudijimus Komitetas rimtai atsižvelgė, nes jo narių neįtikino kai kuriuos pateiktos informacijos objektyvumas (pvz., buvusio Lietuvos liaudies vyriausybės premjero ir užsienio reikalų ministro, rašytojo, prof. Vinco Krėvės-Mickevičiaus liudijimas). Surinkta dokumentinė medžiaga buvo paskelbta septyniuose Komiteto darbų tomuose. Lietuvos diplomatinė tarnyba Komitetui įteikė 1941 m. į SSRS ištremtų lietuvių sąrašus. Komitetas persispausdino tris brošiūras apie Katalikų bažnyčios persekiojimą Lietuvoje ir pan. Visos tyrimo medžiagos kopijos buvo įteiktos Kongresui, Valstybės departamentui ir JAV delegacijai JTO.

Kaip rodo Komiteto veikla, jis siekė įvairių tikslų. Pirmiausia, anot prof. V. Vardžio, Komitetas norėjo informuoti visuomenę apie sovietinę tikrovę ir objektyviai pagrįsti jos nuomonę. Antra, jis rūpinosi išgauti medžiagos, kuri argumentuotų kritiką SSRS užsienio politikai. Trečia, Komitetas buvo lyg psichologinio karo instrumentas tuometinei JAV užsienio politikai paremti, užimtuose kraštuose palaikant laisvės troškimą. Ketvirta, Komitetas stengėsi suformuluoti ir pateikti Kongresui įstatyminę programą, kuri įpareigotų prezidentą ir Kongresą imtis aštresnės politikos prieš SSRS. Komitetas taip pat siūlė, kad JAV valdžia remtų visas tautybių organizacijas, kurios dirba, siekdamos išlaisvinti savo kilmės kraštus. Kersteno komiteto išvados, kad Baltijos valstybės buvo SSRS okupuotos, panaudojant jėgą, suteikė vilties, kad tiek prezidento administracija, tiek Valstybės departamentas palaikys JAV lietuvių veiklą prieš SSRS ir iškels Baltijos valstybių okupacijos klausimą JTO.

Lietuviams pavyko rezoliuciją pateikti ir JAV Senatui

Visos minėtos rekomendacijos rezoliucijos forma 1955 m. Kongreso Atstovų

rūmuose nebuvo svarstytos, nes nenorėta jokių įstatymų pagal komiteto rekomendacijas. Tačiau lietuviams pavyko rezoliuciją pateikti Senatui, kur ji buvo vienbalsiai priimta ir turi Senato rezoliucijos Nr. 271 vardą. Rezoliucijoje smerkiama Baltijos valstybių okupacija ir pritarta prezidentų F. D. Ruzvelto, H. Trumeno ir D. Eisenhowerio (angl. *F. D. Roosevelt, H. Truman ir D. Eisenhower*) vykdomam okupacijos ir jos padarinių nepripažinimui. Senatui griežtai pasisakius, dabartinei ir būsimoms administracijoms buvo atimta galimybė bet kokiais motyvais vykdyti kompromisingą politiką su SSRS, liečiančią Baltijos valstybių okupaciją. Tai buvo svarbu visoms okupuotų kraštų tautoms.

Dauguma Kersteno komitetą sudarančių Kongreso narių atstovavo valstijoms, kurių nemaža dalis gyventojų buvo išeiviai iš Vidurio ir Rytų Europos. Todėl neatsitiktinai 1954 m. Kongresas praplėtė Komiteto veiklą, numatydamas vykdyti ir kitų Rytų Europos komunistinių valdomų kraštų tyrimus. Tada Komitetas pakeitė pavadinimą ir tapo Komunistinio agresijos tyrimo komitetu. Taip atsirado galimybė ir kitoms okupuotoms tautoms viešai išreikšti argumentus dėl savo šalių likimo. *Autorius yra VDU Lietuvių išeivijos instituto vyr. mokslo darbuotojas* ■

Kas bando paniekinti poetą Justiną Marcinkevičių?



Dr. Zigmantas Vaišvila

Birželio 3 d. valdžios „pamirštam“ Lietuvos Persitvarkymo Sąjūdžiui (LPS) sukako 35-eri. Tada buvo išrinkta LPS iniciatyvinė grupė. Pirmuoju jos nariu išrinktas poetinių dramų „Mindaugas“, „Mažvydas“, „Katedra“ ir „Daukantas“ autorius Justinas Marcinkevičius. Šiuose spektakliuose verkėme, skandavome „Lietu-va!“. Sovietmečiu tai buvo Lietuvos išlikimo ir stiprybės dvasinė siela – Atgimimo pagrindas. Poeto sutikimas tapti Sąjūdžio iniciatyvinės grupės nariu buvo esminis lūžis ir taikaus mūsų Tautos kelio į valstybės atkūrimą pradžia.

Įsigilinkime į poeto žodį LPS savaitraščio „Atgimimas“ pirmajame numeryje (1988 m. rugsėjo 16 d.): „Kraštas, kurį iš savo protėvių paveldėjome, yra mūsų. Vadinam jį Lietuva ir norim, kad šis žodis iš pasaulio kalbos, iš jo žemėlapiu neišnyktų. Rašom ir tariam jį kartu su kitais ne mažiau vertais ir garbingais tautų ir valstybių vardais. Norim, kad ir kiti su pagarba jį ištartų. Istorija, į kurią atsiremiame, yra mūsų istorija. Šviesos ir tiesos spindulys teapšviečia skurdžius ir garbingus, kraujuojančius ir sopulingus jos puslapius, senus ir naujus jos kultūros paminklus. Kalba, kuria kalbam ir kuria didžiuojamės, yra mūsų kalba. Joje užtenka žodžių meilei ir neapykantai, džiaugsmui ir liūdesiui. Ji niekam negraso, ji nieko neatstumia. Kaip



Lietuvos Persitvarkymo Sąjūdžio Steigiamajam suvažiavimui pirmininkauja LPS iniciatyvinės grupės nariai – LMA akademikas, poetas Justinas Marcinkevičius ir profesorė dr. Meilė Lukšienė. 1988 m. spalio 22 d. Lietuvos centrinis valstybės archyvas. Roma Beliajevienė

ir visos, ji nori gyventi.

Žmogus, kuris žiūri į mus, reikalauja tiesos ir teisingumo. Turi būti apsaugotas jo gyvenimas, darbas, kūryba, apgintas ir pagerbtas jo žmogiškumas, sąžiningumas, dora. Jo dvasios gėlė, jo būties vienkartybė teatsiskleidžia tarp mūsų ir mums. Gamta, kurioj esam, yra mūsų, bet mes esame jos. Nuvalykime užterštas žalias jos akis, rūpesčiu ir globa apgaubkim visus jos pavidulus, visas jos broliškas formas. Mes sveikinam Persitvarkymą, išlaisvinantį dvasią, mintį, darbą, kūrybą, ir po jo vėliavom – viešumo ir demokratijos vėliavom – siekiame atsinaujinti, atgimti žmogui ir tautai.“

1992–1993 m. buvo padaryta viskas, kad šis žmogus netaptų mūsų Prezidentu. Net nebandytų. 1991 m. birželio 6 d. Lietuvos

televizijos „Krantų“ laidoje žymaus komunistinio veikėjo Antano Venclovos sūnus Tomas Venclova ir ilgamečio LKP CK pirmojo sekretoriaus Antano Sniečkaus augintinis Aleksandras Štomas be argumentų pareiškė, kad J. Marcinkevičiaus apysaka „Pušis, kuri juokėsi“ parašyta KGB užsakymu. Televizijos laidoje rašytojas Kazimieras Saja ir literatūros kritikas Vytautas Kubilius su šia KGB versija nesutiko ir vertino J. Marcinkevičių kaip Poetą ir Žmogų. (V. Kubilius: „Kai buvo Sąjūdis, reikėjo savo autoritetu paremti Sąjūdį ir sakyti didingas taurias kalbas, jis buvo reikalingas. O mes, taip išėina, dabar nuo jo nusigręžiam.“)

Mes visi, ne tik sąjūdiečiai, apsvaiginti laisvės ir pasitikėjimo tais, kuriuos renkame, leidome jiems Sąjūdžio ir Lietuvos Atgimi-

mo istoriją ne tik pasisavinti ir perrašyti, bet ir paniekinti. Tai daroma primityviai ir tiesmukai. Chunveibiniškai. 1966 m. Mao Dzedongo Kinijos kultūros revoliucijos aktyvistai paraginti griovė ir naikino „atgyvenas“ – „pasenusias“ idėjas, seną kultūrą, senas tradicijas ir senus papročius. Lietuvoje fiziškai su kitaminčiais bent jau masiškai dar nesusidorojama. Mat Lietuvoje „demokratija“...

2018 m. išleista J. Marcinkevičiaus esė „Taburetė virš galvos“, parašyta 1991 m., padeda suvokti šio santūraus ir tauraus žmogaus pasirinkimo giluminę esmę. Tai – poeto ir Sąjūdžio žmogaus atsakas T. Venclovai, A. Štomui ir kitiems, kurie konjunktūriškai, primityviai beatodairiškai ir šiandien taršo „sovietmetį“: „Niekada nesutiksiu, kad mus tardytų ir kaltintų tie, kas pasitraukė, kas negyveno kartu su mumis... Juk tokį Lietuvos likimą priėmėte jūs, jūsų karta, gerbiamieji išeiviai, tėvai ir vyresnieji broliai! Dabar jūs vadinate mūsų kartą „bestuburę“. Taigi jinai būtų ir laikė pagrindinį stagnacijos svorį – be stuburo, kaip žinia, nieko neišlaikysi ir nedaug bepakelsi. Kas, jei ne ši karta, atvedė Lietuvą į Sąjūdį? Priešui nelinkėčiau, ką teko patirti, išjausti, išgyventi, apmąstyti mums. Kur mes galėjome išeiti iš to, ką mums palikote?.. Bet kodėl norite atimti tokią teisę iš mūsų, negi jūs galvojate, kad Lietuva 50 metų privalėjo eiti atviro priešinimosi keliu? Ir žūti?

Betgi kodėl nesipriešinote jū, kai buvo galima, kai reikėjo priešintis? Atsimenate – 1940-aisiais, kai toks pasipriešinimas būtų turėjęs prasmę. Vadiname mus prisitaikėliais, konformistais, bet juk palikote mus, pametėte, kai mums buvo po 10–15 metų. Šėtono nasruose palikote. Valstybę praradote jūs, o tautą mes vis dėlto išsaugojome. Nė vieno pikto ir kartaus žodžio nesu apie jus pasakęs. Prašau tik vieno: nesiimkite tos

■ Nukelta į 9 p.

Kas bando paniekinti poetą Justiną Marcinkevičių?

■ Atkelta iš 8 p.

bylos, kurioje jūs negalite būti teisėjais.“ Tai ir atsakas tiems, kurie šiandien viską žino, ką ir kaip tuomet turėjome daryti. Tik tuomet šie patarėjai tylėjo ar nebuvo gimę.

Ir štai dar viena patyčia iš mirusio Poeto. „Subtili“. 2023 m. gegužės 15 d. architektūrinio-skulptūrinio objekto Justinui Marcinkevičiui atminti ir skvero sutvarkymo darbų prie Rašytojų sąjungos konkurso Projektų vertinimo komisija patvirtino konkurso (<https://rasytojai.lt/skelbiame-architektūrinio-skulptūrinio-objekto-rasytojui-justinui-marcinkevičiui-atminti-ir-skvero-sutvarkymo-darbu-konkurso-laimetojus>) nugalėtojus – projektą „Trilogija“. Autoriai – architektai Gintaras Čaikauskas ir Agnė Mockevičiūtė, skulptorius – Gediminas Piekuras taip apibūdino Justino Marcinkevičiaus „Trilogijos“ („Mindaugas“, „Katedra“, „Mažvydas“, o ir „Daukantas“ pridurtas) pristatymo idėją – suglamžytas popieriaus lapas, simbolizuojantis itin nelygų (Karaliaus Mindaugo) sostą, į kurį atsisėdus galima bus pamatyti Katedrą. Suglamžytas popieriaus lapas iš akmens simbolizuos Poeto gyvenimą ir kūrybą, kaip ir Lietuvos istoriją. Suglamžyto popieriaus forma, anot autorių, galinga ir monumental!

Gal autoriai ir skaitė „Taburetę virš galvos“... Ar bent žino, kad J. Marcinkevičius parašė šį kūrinį. Todėl projekto pristatyme jie dar ir atvirai deklaravo patyčią: „Taburetė virš galvos??? Jokių būdu NE – tegul ir nenugludintas, bet vis tik – SOSTAS!!!“

Komisijos pirmininkas architektas Darius Linartas 2023 m. gegužės 17 d. LRT „Ryto alegro“ laidoje (www.lrt.lt/mediateka/irasas/2000277015) buvo dar atviresnis ir



Lietuvos Persitvarkymo Sąjūdžio iniciatyvinės grupės susirinkimas Lietuvos mokslų akademijoje

paaiškino, kodėl laimėjo šis projektas: „Taip, kolegialiai komisija svarstė <...> ir priėjo prie vieningos nuomonės <...>.“ Vieninga nuomonė, kaip tarybinės liaudies? Pagal nuostatus komisijos nariai turėjo balsuoti atskirai už kiekvieną projektą. Jiems J. Marcinkevičius – daugiaprasmė asmenybė, kurios veikla Sąjūdyje vertintina teigiamai, o iki to – abejotina. Po tokio pareiškimo norisi paklausti Dariaus Linarto, ar daug skaitė poeto kūrybos? Anot pirmininko, dėl to pasirinktas „nepatogus sostas“.

Matyt, dėl to, kad nebūtų kitokių nuomonių, komisija dirbo anonimiškai. Jos sudėtis paskelbta tik skelbiant laimėtojus, o skųsti jos sprendimą galima buvo per 5 dienas po

preliminaraus sąrašo paskelbimo, niekam nerodant projekto darbų ir vertinimų... Tai ką ir kaip galima skųsti? Tobula „demokratija“, nuo tarybinės besiskirianti tik išraiškos priemone, bet ne esme.

Kaip suinteresuotas asmuo, pirmiausia LPS iniciatyvinės grupės narys, viešai klausiu, kaip galima teigiamai vertinti J. Marcinkevičiaus veiklą Sąjūdyje ir neigiamai vertinti jo veiklą iki tol, jei Lietuvos žmonės jį vertino ir į Sąjūdžio iniciatyvinę grupę išrinko, juo pasitikėjo dėl jo kūrybos, pirmiausia dėl pjesių „Mindaugas“, „Katedra“, „Mažvydas“, „Daukantas“, kurias ir poetas pripažino svarbiausiomis jo kūryboje?! Panašu, kad šiai, „kolegialiai“ balsavusiai,

komisijai ar bent jau komisijos pirmininkui logikos nereikia. Parengiamasis tokiam sprendimui priimti darbas buvo pradėtas dar po konkurso paskelbimo, viešai diskutuojant, ar iš vis tokiam J. Marcinkevičiui galima statyti paminklą?

Chunveibinams, naudotiems susidoroti su politiniais ir visuomeniniais oponentais, taip pat logikos nereikėjo. Jiems pasakė, ką daryti, ir jie darė. Ir fiziškai susidorodavo su nurodytais asmenimis. Taigi, Rašytojų sąjungos ir architektų komisija už uždarytų durų nusprendė ir paskelbė, kad reikia „suglamžyti“ poetą J. Marcinkevičių ir Lietuvos istoriją. Šiam tikslui pasiekti pasirinktas tinkamas projektas. Verta už tai skirti iki 280 tūkst. eurų. Ar mes ir vėl tylėsime?

Nevertinsiu konkurso rezultatų, juo labiau kad viešai eksponuoti tik 5 iš 15 darbų, o komisijoje nebuvo nė vieno skulptoriaus ar Lietuvos dailininkų sąjungos atstovo. Man įdomiausia, kaip autoritetinga Rašytojų sąjungos komisija pasidavė psichologiniam spaudimui? Ir kas tas komisijos spaudėjas? Gal tai aukščiausia cenzūros forma – savicenzūra?

Laiku neapgynėme J. Marcinkevičiaus nuo patyčių, o drauge – ir mūsų pačių tapatybės naikinimo. Todėl ši patyčia tęsiama. Su giliu skausmu širdyje poetas pats atsakė į šį klausimą: „Supratu: aš turiu būti sunaikintas. Sunaikintas kaip poetas. Kaip pilietis. Jeigu neišlaikysiu – ir kaip žmogus. <...> Nejaugi niekas neištis rankos, nejaugi taip ir žūsiu melo srutose, šmeižto paplavose! Ačiū tau, nepriklausoma Lietuva, už tokią „dovaną“. Tai labai neįprasti šiam žmogui žodžiai, patvirtinantys jo gilius išgyvenimus. *Autorius yra Lietuvos Persitvarkymo Sąjūdžio iniciatyvinės grupės narys, Kovo 11-osios Akto signataras.* ■

SIGNATARŲ NAMUOSE EKSPONUOJAMA 1949 M. VASARIO 16-OSIOS DEKLARACIJA

Živilė Stadalytė

Lietuvos nacionalinio muziejaus Signatarų namuose pradėta eksponuoti Lietuvos Laisvės Kovos Sąjūdžio Tarybos 1949 m. vasario 16-osios deklaracija – vienas iš atraminių šiuolaikinės Lietuvos valstybės dokumentų. Pristatant dokumentą, buvo pabrėžta, kad šiandieniam kontekste jis įgyja ne tik valstybinę, bet ir geopolitinę bei tarptautinę svarbą. Teisi-



Garbės sargyba prie Signatarų namuose eksponuojamos 1949 m. vasario 16-osios deklaracijos



1949 m. vasario 16-osios deklaracija

niu požiūriu ši deklaracija laikoma vienu iš trijų svarbiausių šiuolaikinės modernios Lietuvos valstybės dokumentų, jungiančiu 1918 m. vasario 16 d. ir 1990 m. kovo 11 d. aktus.

„Signatarų namai mūsų sąmonėje pirmiausia siejami su 1918 m. vasario 16 d. pasirašytu Lietuvos Nepriklausomybės Aktu – pamatiniu mūsų modernios valstybės laisvės idėjų įprasminančiu dokumentu. Partizanai gerai išvokė šio dokumento

reikšmę ir savo Deklaracijoje orientavosi į Lietuvos Nepriklausomybės Akte suformuluotus nuostatus – laisvę, demokratiją ir pilietines teises. Šios vertybės itin svarbios, kai Ukrainos karas už laisvę vyksta mūsų valstybės ir NATO pašonėje“, – sako Lietuvos nacionalinio muziejaus generalinė direktorė dr. Rūta Kačkutė.

Sunkiomis partizaninio karo sąlygomis parašytas dokumentas pasižymi brandžiu, teisiškai ir politiškai stipriu, pažangias vaka-

deklaruojančiu turiniu. „Partizanai siekė valstybingumo ne tik ginkluotu pasipriešinimu, bet ir politiniais veiksmais – 1949 m. partizanų vadų pasirašyta deklaracija yra svarbus įrodymas. Šia deklaracija partizanai nurodė Lietuvos valstybės vertybinę kryptį, kuri atitiko vakarietiškas Visuotinės žmogaus teisių deklaracijos idėjas“, – teigia krašto apsaugos ministras Arvydas Anušauskas.

Manoma, kad 1949 m. vasario 16 d. deklaracijos teksto rengėjas yra diplomatas Alfonsas Vabalas, 1939 m. apgynęs teisės mokslų disertaciją Sorbonos universitete Paryžiuje. Sovietų Sąjungai okupavus Lietuvą, jis aktyviai įsitraukė į ginkluotą kovą. Deklaracijos signatarai – aštuoni partizanų vadai, atstovavę visiems Lietuvos partizanų daliniams ir susibūrę į Lietuvos Laisvės Kovos Sąjūdį: Jonas Žemaitis-Vytautas, Aleksandras Grybinas-Faustas, Vytautas Gužas-Kardas, Juozas Šibaila-Merainis, Bronius Liesis-Naktis, Leonardas Grigonis-Užpalis, Adolfas Ramanauskas-Vanagas, Petras Bartkus-Žadgaila. Deklaracija Signatarų namuose bus eksponuojama iki rugsėjo 11 d. *Autorė yra Lietuvos nacionalinio muziejaus komunikacijos specialistė.* ■

PARODOS

TARPTAUTINĖS ARCHYVŲ DIENOS MINĖJIMAS

Dr. Raimundas Kaminskas

Birželio 9 d. Tarptautinės archyvų dienos proga Lietuvos gyventojų genocido ir rezistencijos tyrimo centro (LGGRTC) atstovas dr. Raimundas Kaminskas perdavė sveikinimus ir LGGRTC išleistą knygą Kauno regiono valstybės archyvo direktoriui Gintarui Dručui. Taip pat įteikė archyvu saugoti 1994 m. Kauno sąjūdžio tarybos dokumentus, kuriuos pasirašė Lietuvos Nepriklausomybės Akto signataras Liudas Simutis. Archyvo Dokumentų nau-

dojimo skyriaus vyriausioji specialistė Nijolė Ambraškienė supažindino su dokumentų paroda „Kauno priemiesčių istorija – Aleksotas ir Freda“.

Ši diena pasirinkta neatsitiktinai. 1948 m. birželio 9-ąją UNESCO įsteigė Tarptautinę archyvų tarybą. Tyrėjai iš archyve saugomų dokumentų lobyno prikelia naujam gyvenimui praeities įvykius. Archyvai yra ne tik patalpa su išsaugotomis bylomis, bet ir galimybė tirti dokumentus, kurie išsako tautos žaizdas, to laikmečio kūrėjų džiaugsmus ir rūpesčius. ■



Susitikimas Kauno regiono archyve

PARODA ISTORINĖJE PREZIDENTŪROJE

Dr. Raimundas Kaminskas

Birželio 14 d. istorinėje Lietuvos Respublikos Prezidentūroje Kaune atidaryta paroda „Antanas Smetona: nelengvi pasirinkimai“, kurią parengė Prezidentūra ir Nacionalinis M. K. Čiurlionio dailės muziejus. Parodos kuratorė – dr. Ingrida Jakubavičienė. Parodos atidaryme dalyvavo kultūros viceministras Rimantas Mikaitis, Tūbelių vaikaitis Peteris Kuhlmanas, Sigutė Smetonaitė-Petrauskienė – Prezidento Antano Smetonos brolio Motiejaus Smetonos (1863–1943) vaikaitė, Kauno regioninio valstybės archyvo direktorius Gintaras Dručkus ir kiti svečiai.

Paroda lankytojų dėmesiui pateikia 17 svarbių pasirinkimų, kuriuos teko priimti Lietuvos valstybės Prezidentui A. Smetonai asmeniškai arba kolegialiai. Kiekvienas pasirinkimas išnagrinėtas, remiantis istoriniais



Istorinė Lietuvos Respublikos Prezidentūra Kaune

duomenimis, archyviniais dokumentais, atsiminimais, mokslinė istoriografija. Parengti „prieš“ ir „už“ argumentai, kurie leidžia geriau suprasti Prezidento asmenybę, jo bendražygių ir tuomečio politinio konteksto poveikį priimtiems sprendimams.

Paroda – interaktyvi, ją tyrinėti galima trimis skirtingais būdais. Paprasčiausias būdas – tiesiog chronologiškai susipažinti su Prezidento A. Smetonos pasirinkimais jo gyvenimo ir politinės veiklos kelyje. Mėgstantiems detektyvines mįsles siūloma sekti įvairias užuominas, paliktas Prezidento darbo vietoje. Vertinantys savarankiško vertinimo metodą, turėtų rinktis lyginamąjį kelią ir pabandyti atsakyti, o ką aš daryčiau tokioje situacijoje. Parodos organizatoriai tiki, kad bet kuris pasirinktas kelias leis ne tik geriau pažinti Prezidento A. Smetonos asmenybę, bet ir pajusti to laikmečio istorinių sprendimų atsakomybės našą. Paroda veiks iki 2024 m. birželio 14 d. ■

Dovana lankytojams – dalelė moldaviškos saulės

Vilniuje, Raugyklos gatvėje esančiuose Tautinių bendrijų namuose neseniai buvo atidaryta moldavų dailininkės Rodica Morari tapybos darbų paroda. Šiuo metu menininkė gyvena ir kuria Lietuvoje, vaizdingame Kačerginės miestelyje. Savo paveikslų ciklui menininkė davė romantišką pavadinimą – „Aukščiau žvaigždžių“. Išties, jos drobėse – nuostabių spalvų pasaulis, dvelkiantis vitališkumu, giedromis emocijomis, pakilia nuotaika. Tapytojos teigimu, įkvėpimą šiam ciklui dovanojo Lietuvos gamta.

Rodica Morari labai mėgsta klaidžioti po mišką, supantį jos namus, nuvykti prie ežerų ir upių ir, žinoma, pabendrauti su žmonėmis. Dailininkė – aktyvi Kačerginės bendruomenės narė, ypač daug laiko ir dėmesio skirianti jaunesiems miestelio gyventojams. Vaikai lanko jos organizuotus dailės užsiėmimus, mokosi pažinti įvairiapusių meno pasaulį ir yra labai dėkingi už profesionaliai perteikiamas žinias. Kas žino, gal kuris iš Rodica mokinių kada nors pasuks savo mokytojos keliu? Kačerginiečiai iki šiol prisimena dailininkės parodą po atviru dangumi,



Padėka dailininkei nuo tėvynainių iš Moldovos ambasados



Parodoje būta ir mažųjų lankytojų

Dovana lankytojams – dalelė moldaviškos saulės

■ Atkelta iš 10 p.

surengtą vadinamojo kovidinio karantino metu. Miško fone iškabinti šviesūs *Rodica Morari* darbai teikė vilties, kad niūrusis laikotarpis tikrai baigsis ir nerimas pasitrauks. Po medžiais pasistačiusi molbertą, dailininkė šiltai bendravo su atėjusiais pabendrauti kačerginiečiais ir siūlė jiems patiems pamėginti pasidaruoti teptuku. *Rodica* visada linkusi padėti kitiems – tiek dalindamasi savo sugebėjimais, tiek aukodama paveikslus labdarai.

Ji pati į meną linko iš mažens, savąjį polinkį sustiprindama Marijos Biešu meno mokyklos lankymu, o vėliau – studijomis Kišiniovo *Ion Creanga* universiteto Meno ir dizaino fakultete. Baigusi mokslus, išmėgino jėgas įvairiose meno srityse: piešė abstrakcijas, tapė peizažus, portretus, kūrė lėles, užsiėmė interjero dizainu. Jos darbai pasižymėjo originalumu, o jos savitą tapybos techniką bandė kopijuoti ir kiti dailininkai. *Rodica Morari* buvo viena iš nedaugelio, Moldovoje įvaldžiusių papjė mašę techniką



Rodicos Morari tapyba

menininkų – iš jos yra pagamintos lėlės, angelai, dekoratyvinės detalės interjerams. Labai populiarūs tapo jos sukurti mediniai nameliai, paveikslai – eglutės, paveikslai su šviesos instaliacijomis, tapyba ant medžio... Jos darbai niekada nebuvo masiniai.

Likimas susiklostė taip, kad *Rodica* situoktiniu tapo į Moldovą plėtoti verslo atvykęs lietuvis. Sūnų Dominyką jiedu dabar augina Lietuvoje, tapusioje menininkei antrąja tėvyne. Žinoma, tokios saulės ir šilumos, kaip Moldovoje, Lietuvoje nėra, tačiau ją kompensuoja šiluma, trykštanti iš dailininkės kūrinių. Optimizmas ir gerumas jos darbuose – tarsi psichoterapija, galinti nuraminti ir praskaidrinti nuotaiką. Linkėdami vaisingų meninių ieškojimų ir prasmingo kūrybinės brandos, dailininkę sveikino į parodą susirinkę jos artimieji, draugai ir bendraminčiai. Neabejojame, kad ši paroda sostinėje – tik pirmas žingsnis į kur kas platesnį menininkės darbų pripažinimą. „Pozicijos“ informacija ■

LIETUVOS MEDICINOS BIBLIOTEKOJE

Voiničiaus rankraštis, šilko magija ir muzika



Janina Valančiūtė

Birželio 20 d. 17.30 val. Lietuvos medicinos bibliotekoje (Kaštonų g. 7, Vilnius) vyks susitikimas su gydytoju ir menininku dr. Audriumi Pliopliu, kuriame bus pristatytas Voiničiaus rankraštis.

Renginio programa:

17.30 val. – dr. Audriaus Plioplio įžvalgos Voiničiaus rankraščio tema.

19.00 val. – Voiničiaus rankraščio muzikinės interpretacijos. Mecosopranas Nora Petročenko.

19.30 val. – šilko šnaresys ir muzikos magija.

Prakalbintas Voiničiaus rankraštis

Voiničiaus rankraštis (*Voynich Manuscript*) – viena paslaptinčiausių pasaulio knygų, kurią iššifruoti bandyta daug kartų. Rankraštis pavadintas jį atradusio iš Telšių kilusio Mykolo Vilfredo Voiničiaus (*Wilfried Michael Voynich*) vardu. M. V. Voiničius gimė 1865 m. spalio 31 d. Telšiuose, mirė 1930 m. kovo 19 d. Niujorke.

Radioaktyviosios anglies izotopu buvo nustatyta, kad knyga parašyta XV a. pradžioje (1404–1438) Šiaurės Italijoje. Rankraštį sudaro 240 iliustruotų pergamentinių puslapių. Parašyta paukščio plunksna. Knyga suskirstyta į 5 dalis: botaninę, astronominę, biologinę, kosmologinę, farmacinę ir receptinę. Tekstas parašytas iš kairės į dešinę, raidyną sudaro 20–30 ženklų, žodinė entropija primena anglų ar lotynų kalbą. Nuo Europos kalbų skiriasi tuo, kad nėra žodžių, ilgėsių



Dr. Audrius Plioplys (2021). *Kazimiero Valiaus* nuotr.

nei 10 ženklų, taip pat nėra žodžių iš 1 ar 2 ženklų. Dalis ženklų turi fiksuotą vietą žodyje (pvz., tik viduryje ar tik pabaigoje). Dalis žodžių kartojasi po 3 kartus iš eilės, yra labai daug žodžių, besiskiriančių tik viena raide. Rankraštis saugomas Jeilio (angl. *Yale*) universiteto retų knygų bibliotekoje.

Šilko magija

Menininkas, gydytojas neurologas dr. Audrius Plioplys:

Menas paliečia žmogaus psichologiją, intelektą, bet labiausiai – emocijas. Magija atsiranda tada, kai ją galima pajusti per švelnumą, šilumą ir lytėjimą. Mano mediumas yra šilkas ir aš esu pakerėtas šio žvilgančio stebuklo. Šalia grožio ir prasmės, mano menas transliuoja žinią, kad mes gyvename dvasingame ir tikslingame pasaulyje. Būtis yra persmelkta suvokimo apie tarpusavio priklausomybę ir gyvavimą kartu.

Daugiau nei 30 metų aš esu profesionalus menininkas ir neurologas – neuromokslininkas. Menininko žvilgsniu žvelgiu į minčių ir sąmonės kertes. Kaip mes suvokiame save ir kitus? Kaip atsiranda socialiniai ryšiai, išskyla kultūros ir ištisos civilizacijos? Kas mus padaro žmonėmis? Šiose šilko skraistė-

se, kaip ir ankstesniuose mano kūriniuose, persipina daugialypiai sluoksniai – turinio, prasmės ir vaizdiniai elementai. Jų dizaino sudėtingumas atitinka mūsų minčių proceso kompleksškumą.

Voiničiaus rankraščio tyrimai

Daug laiko skyriau Voiničiaus rankraščio, parašyto XV a. pradžioje Šiaurės Italijoje, tyrinėjimui. Šio dailininko parašyto teksto dar nepavyko iššifruoti net patiems gabiausiems kriptografams. Tačiau man pasisekė padaryti didelę pažangą, jį analizuojant. Mano darytas įžvalgas apie šį rankraštį, įrašytus kalbos ir giedojimo pavyzdžius galite rasti mano „YouTube“ kanale. Trumpai tariant, tai yra medicinos vadovėlis apie moterų ligų gydymą. Šiame procese yra pasitelkiama: gydymosi žolelės, maudymosi ritualai ir giedojimas, remiantis astronominiais ar astrologiniais principais. Keletas mano naujausių skraisčių yra įkvėptos šio magiško rankraščio.

Siekiu, kad mano skraistės nenugultų galerijose ir muziejuose eksponatais, o būtų dėvimos ir džiugintų. Nėra geresnio būdo pajusti meną, nei priglausti skraistę prie

veido ir pajusti jos šilumą bei švelnumą. Dailus kiekvienos skraistės dizainas susilieja su ją dėvinčiojo asmenybe ir tiesiog užburia.

Šių 100 proc. natūralaus šilko skraisčių dydis yra 140 x 140 cm. Jos gaminamos iš aukščiausios rūšies ruoželinio audinio šilkmedžio (*mulberry*) šilko. Naudojama moderni spausdinimo technika. Visos medžiagos, naudojamos gamybos procese, yra draugiškos aplinkai ir nepavojingos, atitinka OEKO-TEX STANDARD 100 sertifikata. Tai yra visuotinai pripažintas tarptautinis ekologinis standartas. Skraistės – sunkios, bet šiltos.

Nora Petročenko

Tai tarptautinio pripažinimo sulaukusi dainininkė. Dėsto dainavimą Lietuvos muzikos ir teatro akademijos muzikos Choro dirigavimo katedros studentams. Mokėsi Nacionalinėje M. K. Čiurlionio menų mokykloje, vėliau įgijo magistro laipsnį Lietuvos muzikos ir teatro akademijoje. Atlikėja tobulino vokalinį meistriškumą pas garsius operos solistus Algirdą Janutą (tenoras) ir Liubovę Chuchrovą (sopranas), dalyvavo daugelyje meistriškumo kursų, vadovaujama tokių žymių atlikėjų kaip *Kevin Smith*, *Helmuth Rilling*, *Rolandas Muleika*, *Hermann Max*, *Rinaldo Alessandrini*, *Roberto Gini*, *Claudine Ansermet*, *David Gowland*, *Alessandro Pagliuzzi*, *Roberto Balconi* ir kt.

Atlikėja yra dainavusi su Lietuvos kameriniu orkestru, Lietuvos nacionaliniu simfoniniu, Lietuvos valstybiniu simfoniniu, Klaipėdos kameriniu, Šv. Kristoforo kameriniu orkestrais, kamerinės muzikos ansambliu „Musica Humana“, taip pat su *SWR Sinfonieorchester Baden-Baden und Freiburg* (Vokietija), *Remix Ensemble* (Portugalija), *Ensemble Multilatérale* (Prancūzija), *Spectra Ensemble* (Belgija), *Royal Chamber Orchestra of Wallonia* (Belgija), *Capella Temporale* ir smuiko virtuozu *Dmitry Sinkovsky*, su tokiais senosios muzikos ansambliais kaip „Banchetto musicale“, „Morgaine“,

■ Nukelta j 12 p.

Voiničiaus rankraštis, šilko magija ir muzika

■ Atkelta iš 11 p.

„Affectus Musicus“, „Brevis consort“, „Reversio“, „Arcadia consort“, Baltijos šalių baroko orkestru, Baroko operos teatro orkestru ir kt.

Dainininkė ne kartą dalyvavo įvairiuose užsienio ir Lietuvos prestižiniuose festivaluose, tokiuose kaip *Musica* (Strasbūras / Prancūzija), *Berliner festspiele* (Berlynas / Vokietija), *Lucerne Festival* (Liucerna / Šveicarija), *RomaEuropa* (Roma / Italija),

Biennale Musica (Venecija / Italija), taip pat muzikos festivalis „Gaida“, Tomo Mano festivalis, Pažaislio muzikos festivalyje, Tytuvėnų festivalis, *Banchetto Musicale*, „Kuršių Nerija“ ir kt. Ypatingos sėkmės ir įvertinimo N. Petročenko sulaukė bendradarbiaudama su Prancūzijos muzikinio teatro *T & M / Paris* ir sukūrusi Katerinos di Mediči vaidmenį *W. Mitterer* operoje „Massacre“ (dir. – P. Rundel, rež. – L. Lagarde), Frikos ir Helmvigės – R. Wagner ir J. Dove Nybelungų žiedo tetralogijoje „Ring Saga“ (dir. –

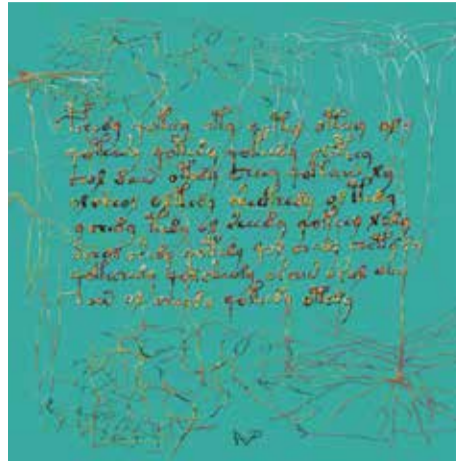

Voiničiaus rankraštis. Gydantis vanduo (angl. *Healing Water*)

P. Rundel, rež. – A. Gindt), *Margaret Thatcher – S. Rivas* operoje „Aliados“ (dir. – L. Warynski, rež. – A. Gindt). 2018 m. Venecijos bienalėje opera „Aliados“ buvo apdovanota Sidabrinio liūto prizų. Nemažai įsimintinų vaidmenų atlikėja sukūrė ir Lietuvos scenose. Vienas jų – Izabelė A. Navicko kamerinėje operoje „Alpha“, įvertintoje 2018 m. Auksiniu scenos kryžiumi. Autorė yra Lietuvos medicinos bibliotekos darbuotoja, „Mokslo Lietuvos“ redakcinės kolegijos narė.

Gimtosios kalbos svetainė

„Nusususi“ šneka

Kur be pasisuksi, visur pamatysi tik „iššūkius“. Nebeliko šiuolaikinių žmogeliukščių šnekoje nei „sunkumų“, nei „išbandymų“. Tik „iššūkių“.

Painiojami „ne“ ir „nei“

„Nei vienas susikompromitavęs ministras šioje vyriausybėje nebuvo atleistas.“ Turi būti: „Nė vienas susikompromitavęs ministras šioje vyriausybėje nebuvo atleistas.“ „Nei“ sakome tik tada, kai sakinyje yra pasikartojimas. Pavyzdžiui: „Nei Petras, nei Adomas to akmens pakelti nepajėgė. Nė

vienas iš jų tiek jėgų neturėjo.“

Reklama IKI prekybos centre: „Mes visi mylim maistą.“ Maistą galima mėgti, bet ne mylėti. Maistas nėra meilės simbolis. Beje, šuniukus, kačiukus, viščiukus ir pan. žmonės taip pat nei pamilsta, nei myli.

Pranešimas šiuolaikiniame telefone: „Švarus dangus“. Tai pažodinis vertimas iš anglų kalbos. Dangus yra giedras, o ne „švarus“.

Suanglėjimas

Ingrida Šimonytė: „Atsistatydinsiu po

NATO summito“ (bet ji tarė su „sumito“, o „samito“, nors lietuviškoje abėcėlėje tokio tarimo nėra). Teks premjerei dar kartą pasižiūrėti į žodynus ir išsiaiškinti, kad angliškas žodis „summit“ turi tikslų lietuvišką atitikmenį.

Anglišių žodžių, prie kurių pridamos lietuviškos galūnės, pilna ne tik politikų ir verslininkų, bet ir kai kurių mokslininkų pasisakymuose. Nors turime tą patį reiškiančias lietuviškas sąvokas, dažnas tingi jomis pasidomėti ir kaišioja anglų kalbos žodžius, pavyzdžiui, „influenceris“ (įtakotojas), „realybė“ (tikrovė), „kontroversiškas“ (priešta-

ringas), „šokas“ (sukrėtimas, apstulbimas), „šokiruoti“ (sukrėsti arba apstulbinti) ir t. t.

Pagarbos gimtajai kalbai nei šeimoje, nei mokykloje neišmokęs jaunimėlis dabar švenčia ne „laimingus gimtadienius“, o „hepius biordėjus“, valgo ne sumuštinis ir dešrainius, o „hamburgerius“. Patingėjo išsiversti ir japoniško patiekalo „sushi“ pavadinimą, todėl dabar ir kramsnoja „sūšius“.

„Mokslo Lietuva“ kviečia akademinę bendruomenę svariai prisidėti, kad lietuvių kalba liktų visavertė mokslinio, o ne tik buitinio (virtuvinio, gatvinio) bendravimo priemone. Parengė J. J.

LIETUVOS MOKSLININKŲ SAJUNGA „Mokslo Lietuvos“ prenumerata



„Mokslo Lietuva“ yra akademinės bendruomenės laikraštis, leidžiamas nuo 1989 m. vasaros. Laikraščio leidėjas – Lietuvos mokslininkų sąjunga. Nuo 2022 m. sausio „Mokslo Lietuva“ leidžiama tik elektroniniu

variantu (PDF formatu), kuris siunčiamas į Jūsų nurodytą elektroninį paštą tiek Lietuvoje, tiek ir užsienyje. Per metus išleidžiami 22 numeriai – po du numerius per mėnesį, išskyrus rugpjūtį. Leidinio metinė prenumerata – 20 eurų. Užsisakyti laikraštį galima nuo bet kurios dienos, nelaukiant einamųjų metų pradžios arba pabaigos. Sumokėję prenumeratos mokestį, nepamirškite pranešti redakcijai savo elektroninio pašto adresą, kuriuo pageidaujate gauti laikraštį. Mūsų

el. pašto adresas: mokslolietuva@gmail.com

Prenumeratos mokestis pervedamas į laikraščio leidėjo – UAB „Mokslininkų laikraštis“ – sąskaitą. Įmonės kodas – 123218653, atsiskaitomoji sąskaita – LT81 7300 0100 0242 3598, AB „Swedbank“. Nurodoma mokėjimo paskirtis – ML prenumerata. Į šią sąskaitą taip pat galima pervesti mokėjimą už laikraščio paslaugas: skelbimus, reklamą, užsakomuosius straipsnius.

Finansinę paramą, skirtą „Mokslo Lietuvai“ (metinę pajamų mokesčio dalį, aukas ir kt.) prašome pervesti Lietuvos mokslininkų sąjungai. Įmonės kodas – 111959769, atsiskaitomoji sąskaita – LT70 7300 0100 0244 9695, AB „Swedbank“. Lietuvos mokslininkų sąjunga

„MOKSLO
LIETUVOS“
PARTNERIAI:

alkas.lt

POZICIJA

ATEITIS KURIAMA ŠIANDIEN
ŠIANDIEN

Mokslo Lietuva

Vyriausiasis redaktorius – Jonas Jasaitis
Stilistė-korektorė – Gintė Niauraitė
Dizaineris – Vilius Zaveckas

Redakcinės kolegijos pirmininkas – Dalius Serafinas, nariai: Alvydas Balezantis, Valentinas Baltrūnas, Valentas Daniūnas, Jonas Dautaras, Vygintas Gontis, Nelė Jurkėnaitė, Regina Kvašytė, Milena Seržantė, Eugenijus Stumbrys, Emilis Urba, Janina Valančiūtė, Raimundas Kaminskas, Algirdas Mikas Žemaitaitis
Redakcijos adresas: J. Basanavičiaus g. 6, LT-01118 Vilnius
El. paštas mokslolietuva@gmail.com
Laikraštis internete: www.mokslolietuva.lt
Redakcija gerbia savo autorių nuomonę ir mintis, net jei ne visada joms pritaria. Perspausdinant ar naudojant laikraščio „Mokslo Lietuvos“ ir jo internetinio puslapio <http://www.mokslolietuva.lt> paskelbtą medžiagą būtina nuoroda į „Mokslo Lietuvą“.

ISSN 1392-7191
Leidžia
UAB „Mokslininkų laikraštis“
SL Nr. 169