

Mokslo Lietuva

Leidžiamas nuo 1989 m., du kartus per mėnesį

Nr. 6 (538)

EUROPOS PARLAMENTE



AR TIKRAI EUROPOS SAJUNGA YRA KRYŽKELĖJE?

Keletas pastebėjimų po dar vienos išvykos į Briuselį



Doc. dr. Raimundas DUŽINSKAS

centro dešiniosios partijos, ir šalies gyventojų nuotaikos, kurios yra itin euroskeptiškos. Turkija šiuo metu, matyt, labiau norėtų būti Artimųjų Rytų lydere, o ne ES nare. Beje, jos įstojimo ne itin pageidauja ir ES įtakingieji – Vokietija ir Prancūzija. Kartais atrodo, kad ES tik vaidina, kad nori priimti Turkiją, o Turkija tik imituoja ketinimus tapti ES nare.

Iš keturių Balkanų valstybių, kurios, kaip žinia, yra oficialios šalys kandidatės (Albanija, buvusi Jugoslavijos Respublika Makedonija, Juodkalnija ir Serbija), tik Juodkalnija rimtai vykdo struktūrines reformas. Kitoms gi, anot P. Auštrevičiaus, būdingas atsipalaidavimas ir net „lengvas ES šantažavimas“: duosite pinigų – vykdysime reformas, neduosite – nieko nedarysime. ES, matyt, svarbu Juodkalniją matyti savo gretose

ir dėl geopolitinių priežasčių – jai tapus ES nare, visa Viduržemio jūros pakrantė iki pat Bosforo sąsiaurio būtų arba ES, arba NATO teritorija.

Diskusijose negalėjome apeiti ir ES bei Rusijos santykių problematikos. Tiek P. Auštrevičiaus, tiek G. Landsbergio, beje, rengiančio memorandumą dėl ES ir Rusijos santykių, buvo akcentuojama, kad ES vaidmuo pasaulyje – pasyvus, ji atrodo gerokai pasimetusi. Nėra aktyvumo ne tik rengiant naujas sankcijas, pirmiausia finansų sektoriuje, bet ir tiriant lėktuvo žūties Ukrainoje priežastis. Anot mūsų europarlamentarų, ES institucijomis manipuluoja „galingieji“ – pirmiausia Vokietija ir Prancūzija, tačiau bendro balso ir veiksmų trūksta. Galvos

■ Nukelta į 2 p.



Susitikimas su europarlamentaru Petru Auštrevičiumi



Seminaras Lietuvos universitetų dėstytojams Europos Parlamente

Kiekvienas akademinės bendruomenės narys sutiks su mintimi, kad neatsiejama tiek mokslinio, tiek pedagoginio darbo dalimi yra tiesioginis bendravimas tiek su kolegomis, tiek su analizuojamų institucijų darbuotojais ir ekspertais. Todėl pasinaudoję Europos Komisijos atstovybės Lietuvoje sudaryta galimybe, mes, 20 Lietuvos universitetų dėstytojų, kurių pedagoginė ir mokslinė veikla susijusi su Europos integraciniais procesais ir ES institucijų funkcionavimu, vasario pabaigoje apsilankėme Briuselyje. Susitikome su Europos Komisijos pareigūnais ir analitikais, Lietuvai atstovaujantiems Europos Parlamento nariams – Petru Auštrevičiumi ir Gabrieliu Landsbergiu bei Lietuvos atstovybės ES vadovu ambasadoriumi Raimundu Karobliu.

Ambasadorius įvertino Lietuvos pirmininkavimo ES Taryboje naudą, pasiekimus ir neįnaudotas galimybes. Anot jo, pirmininkavimu pasinaudojome geriausiai iš didžiosios plėtros – 2004 metais įstojusiųjų valstybių. Sustiprėjo Lietuvos nacionalinis saugumas, įgijome ekonominės naudos ir užtikrinome nacionalinės politikos stabilumą. Ambasadorius nemažai dėmesio skyrė naujosios Europos Komisijos prioritetams: ekonomikos augimui, energetikos sąjungos kūrimui ir skaitmeninės sąjungos funkcionavimui. Nebūdingai diplomatams atvirai jis pažėrė kritikos buvusių valdžių pareigūnams, kurie, pasak jo, stabdė projektų įgyvendinimą energijoje.

Dauguma iš mūsų bent retkarčiais susimąstome apie tolimesnį ES likimą, šio įstabaus valstybių integracinio darinio plėtrą tiek „į plotį“, tiek „į gylį“. Plėtros geografinė prasme buvo skeptiški praktiškai visi, su kuriais teko bendrauti. Kaip sakė pašnekovai, plėtra tikrai stabtelėjo, jaučiamas savotiškas integracinis nuovargis, tačiau kai kurios šalys kandidatės pačios nerodo didelių pastangų siekti narystės. Konkretizuodami šį pasakymą prisiminkime, kad Islandija ekonominės finansinės krizės metu – 2010 metais – pareiškė norą tapti ES nare, tačiau 2013 m. gegužę derybos buvo sustabdytos, nors maždaug trečdalis derybinių skyrių jau buvo suderinta. Tai lėmė pasikeitęs politinių jėgų išsidėstymas Islandijos parlamente (Altinge) po 2013 m. vykusią rinkimų, kai pergalę šventė

ŠIAME NUMERYJE

Ar tikrai Europos Sąjunga yra kryžkelėje?

● 1-2 p.

Profesorius Antanas Stancevičius – agrofytocnologijos mokslo pradininkas Lietuvoje

● 2 p.

Lietuva yra... Lietuvoje

● 3 p.

Algimantas Švėgžda: gyvenimo keliai ir kūrybos broožai

● 3, 5 p.

LMA TMS Mechanikos sekcijos veiklos gairės

● 4 p.

Atradimai LMA Vrublevskių bibliotekoje

● 6, 7 p.

Tautinio tapatumo išsaugojimas medžio drožyboje

● 7 p.

Rašytoja Gabrielė Petkevičaitė-Bitė – ryškiausia lietuvių moterų politinio judėjimo aktyvistė

● 8 p.

Žemaitukai sugrįžta į Rietavą

● 9 p.

Džiaukimės ir didžiukimės 25-uju savo Laisvės pavasariu!

● 10 p.

Baltijos Asamblėjoje

● 10 p.

Kraštiečių sambūris paminėjo Nepriklausomybės atkūrimo 25-metį

● 11 p.

Įspūdžiai iš Bostono: šventojo Patriko diena

● 12 p.

AR TIKRAI EUROPOS SAJUNGA YRA KRYŽKELĖJE?

■ Atkelta iš 1 p.

skausmas yra ir Graikija, ir Kipras, ir Vengrija. Atrodo, kad Rusijai kol kas sekasi kalti ES vienybę skaldantį pleišta. P. Auštrevičius apie ES kalbėjo itin nedviprasmiškai. Pasak jo, ji – „skylėta, nepaslanki, o ją neša tik atskiros šalys“.

Analitiko Gregory Clayes pranešimas buvo skirtas euro zonos ekonomikos problematikai. Buvo konstatuota, kad euro zonos ekonomikos atsigaua lėtai, infliacija – pernelyg maža. Jau artimiausiu metu ketinama imtis papildomų makroekonominių priemonių, turinčių paspartinti ekonomikos augimą, didinti užimtumą ir eliminuoti defliacijos grėsmę. Tam tikri monetarinės politikos žingsniai jau daromi, bet rezultatai kol kas itin menkai pastebimi. Europos centrinis bankas per pastaruosius trejus metus sumažino bazinę palūkanų normą iki rekordinės 0,05 proc. žemumos. Neseniai nuspręsta supirkti valstybių vertybinius popierius, taip emituojant papildomus pinigus (po 60 mlrd. eurų kiekvieną mėnesį). Turėtų atpigti skolinimas vyriausybėms ir sumažėti paskolų verslui bei namų ūkiams kaina. Tikimasi, kad infliacija išaugs iki siekiamo 2 proc. lygio, kartu ims sparčiau augti ir visa ES ekonomika. Be to, daug tikimasi iš Europos Komisijos pirmininko Jean-Claude Juncker iniciatyvos akumuliuoti 315 mlrd. eurų tiek iš privačių šaltinių, tiek iš ES

fondų ir juos „įdarbinti“ ekonomikoje.

Ekonomikos ir finansų reikalų direktorato atstovas Patrick D'Souza analizavo Lietuvos makroekonominę situaciją. Išryškines ekonomikos pokyčių tendencijas krizės ir pokriziniu laikotarpiu, jis pabrėžė, kad, Komisijos nuomone, Lietuva privalo ir toliau vykdyti apdairią, taupią fiskalinę politiką. Jis nurodė, kad ekonomikos augimo kliuviniu bus demografinė situacija, t. y. darbingo amžiaus gyventojų mažėjimas, nepakankamas jų profesinis pasirėngimas ir gana žemas investicijų lygis.

Universitetų dėstytojų grupės nariams buvo itin malonu pabendrauti su Lietuvos atstove, Ekonomikos ir finansų direktorato analitike Violeta Klyviene. Jos atsakomybės sritis – Portugalijos makroekonominės situacijos stebėseną ir rekomendacijų formulavimą. Ji pabrėžė, kad Portugalija yra „puikus“ neefektyviai panaudotų ES Sanglaudos fondo lėšų pavyzdys, susijęs su netvarkinga fiskaline politika. Pranešėja akcentavo, kad ES ekspertų reikalavimai, susiję su fiskalinės drausmės griežtinimu ir struktūrinių reformų vykdymu, visų pirma sveikatos ir socialinės apsaugos srityse, susiduria su nemažu Portugalijos atstovų pasipriešinimu.

Europarlamentaro Vytenio Andriukaičio biuro vadovas Artūras Vinčiūnas išdėstė komisaro ir jam pavaldžios komandos darbo prioritetus, itin akcentuodamas darbus,



Lietuvos universitetų dėstytojų grupė Europos Komisijos rūmuose Briuselyje. Išvykos organizatorė – EK atstovybės Lietuvoje Politikos analizės ir apžvalgos grupės vadovė Laimutė Piliukaitė – pirmoje eilėje, pirmoji iš dešinės

susijusius su maisto saugos stiprinimu ES šalyse.

Aukštas Generaliniame aplinkosaugos direktorate skyriaus vadovo pareigas einantis Kęstutis Sadauskas išsamiai analizavo itin naują sritį – vadinamosios „žiedinės“ (angl. circle) ekonomikos kūrimą, siekiant plėtoti ES šalyse žaliąją ekonomiką, kiekvieno

gamybos proceso atliekas panaudojant kita etape. Apskritai aplinkosaugos problematikai ir kokybiškam, saugiam gyvenimui šiuo finansiniu laikotarpiu (2014–2020 m.) bus skiriama itin daug lėšų ir žmogiškųjų išteklių.

Išvyka į Europos Parlamentą buvo ne tik įdomi, bet ir būtina. Tai pripažino visi dalyvavusieji. Neabejoju, kad

įgytos žinios ir patirti įspūdžiai suteiks ir mūsų paskaitoms bei individualiam darbui su studentais dar daugiau profesionalumo.

Autorius yra Mykolo Romerio universiteto Ekonomikos ir finansų valdymo fakulteto Ekonomikos ir verslo instituto docentas.

IŠKILIOS ASMENYBĖS

PROFESORIUS ANTANAS STANCEVIČIUS – AGROFITOCENOLOGIJOS MOKSLO PRADININKAS LIETUVOJE

Prof. dr. Vaclovas BOGUŽAS
Doc. dr. Aušra MARCINKEVIČIENĖ
Doc. dr. Rita PUPALIENĖ

Šiemet, sausio 8 d. sukako 95 metai nuo profesoriaus Antano Stancevičiaus gimimo (1920–2007). Aleksandro Stulginskio universiteto Agronomijos fakulteto Agroekosistemų ir dirvožemio mokslų institutas kartu su Lietuvos herbologų draugija kovo 19 d. surengė mokslinę konferenciją „Agrofitocenozių produktyvumo didinimas“, skirtą profesoriaus gimimo metinėms paminėti.

Antanas Stancevičius pirmasis Lietuvoje pradėjo taikyti fitocenologijos mokslo duomenis žemės ūkyje. 1958 m. jis apgynė disertaciją „Lietuvos pasėlių augalija. Jos reikšmė agronominei dirvožemio charakteristikai ir kovos su piktžolėmis organizavimui“. 1959–1964 metais ir vėliau paskelbtuose straipsniuose nagrinėjo žemės ūkio pasėlius kaip geobotanikos objektus. Dar 1959 m. jis rašė: „Geobotaniniu požiūriu pasėlis – žemės ūkio augalų ir piktžolių bendrija.“ Profesorių suskirstė piktžoles į ekologines grupes pagal dirvožemio drėgmės režimo, pH ir maisto medžiagų rodiklius ir išskyrė sausių, drėgnų, pošlapių ir šlapiųjų dirvožemių Lietuvos piktžolių bendrijas. Pagal laukų ir pasėlių vyraujančių rūšių piktžoles (dominantus) išskyrė 22 pasėlio piktžolėtumo tipus. Jis sudarė žieminių kviečių ir vasarinių miežių pasėlių fe-

nologinius spektrus. Vadovaujant prof. A. Stancevičiui, 1969–1970 m. Lietuvos žemėtvarkos projektavimo instituto Dirvožemio skyriaus specialistai sudarė geobotaninius laukų augalijos žemėlapius, kuriuose matyti ne tik pasėlių užteršimas piktžolėmis, bet ir ariamų dirvų drėgmės bei maisto medžiagų režimas, jų sukultūrinimo laipsnis bei tinkamumas žemės ūkiui. Kartu su bendraautoriais jis 1961, 1963, 1971, 1976, 1980 m. parengė leidinius apie Lietuvos florą.

Dirbdamas tuometinėje LŽŪA (vėliau – LŽŪU, dabar – ASU) Žemdirbystės katedroje (dabar – Agroekosistemų ir dirvožemio mokslų institutas), prof. A. Stancevičius tęsė piktžolių tyrimus. Jis parengė ir išleido originalius metodinius leidinius: „Piktžolių apskaita ir laukų piktžolėtumo kartografavimas“ (1979), „Laukų ir pasėlių piktžolėtumo kartogramų sudarymas“ (1988). Jo darbus citavo garstūs Vokietijos, Rusijos ir kitų šalių agrofitocenologai. Profesoriaus iniciatyva ASU Agronomijos fakultete pradėti ir iki šiol dėstomi šie studijų dalykai: magistrantams – „Pasėlių bendrijos ir jų tyrimai“, doktorantams – „Agrofitocenologija“.

Daug metų vadovaudamas tuometinei Žemdirbystės katedrai, A. Stancevičius skatino jos dėstytojus palaikyti ryšį su gamybininkais, organizuodavo išvykas į ūkius, domėdavosi sėjomainomis, žemės dirbimu, laukų piktžolėtumo problemomis. 1997 m. buvo

pradėtos mokslinės ekspedicijos po Lietuvą, kurių metu buvo vertinamas piktžolių paplitimas pasėliuose įvairiuose Lietuvos regionuose. Pirmajai ekspedicijai vadovavo prof. A. Stancevičius. Vėliau tokias ekspedicijas rengė Lietuvos herbologų draugijos nariai kartu su kitų mokslo institucijų mokslininkais ir žemės ūkį aptarnaujančių bendrovių darbuotojais. Iki gyvenimo pabaigos prof. A. Stancevičius buvo aktyvus šių ekspedicijų dalyvis. Kaip rašo doc. Nijolė Špokienė, tai buvo žmogus, geriausiai pažįstantis net retai sutinkamas piktžoles.

Prof. A. Stancevičius 2002–2007 m. buvo Lietuvos herbologų draugijos pirmininkas. Jis mokė ne tik pažinti piktžoles, teisingai atlikti pasėlių piktžolėtumo apskaitą, parinkti efektyvius piktžolių kontrolės būdus, bet ir vertinti žemės ūkio pasėlių agrofitocenologiniu požiūriu. A. Stancevičius teigė: „Agrofitocenologija – ekologinės žemdirbystės pagrindas. Atsisakant intensyvios žemdirbystės, t. y. mineralinių trąšų ir pesticidų, pasėlis priartėja prie natūralios augalų bendrijos. Tokiame pasėlyje reikia stengtis ne sunaikinti visas piktžoles, o palaikyti žemės ūkio augalų ir piktžolių pusiausvyrą, išsaugant pastovų žemės ūkio augalų vyravimą. Tam labai svarbu suformuoti pasėlių taip, kad jis pats gintųsi nuo piktžolių.“

Vadovaujant profesoriui, suorganizuotos dvi mokslinės praktinės konferencijos – „Piktžolių kontrolės sistema

ekologinio ūkininkavimo sąlygomis“ (2006) ir „Piktžolių pradų naikinimas“ (2007) bei devyni seminarai. Įvyko šeši Lietuvos herbologų draugijos narių susirinkimai, kuriuose buvo dalijamasi įspūdžiais iš kursų, stažuotų užsienyje ir konferencijų, diskutuojama aktualiais pasėlių piktžolėtumo klausimais. Prof. A. Stancevičius buvo neabejingas apšvietimui, dirvonojuojantiems mūsų krašto laukams. 2000 m. kartu su Agromų sąjunga buvo suorganizuota diskusija „Ar ilgai leisime Lietuvos laukams skęsti piktžolėse?“. Joje suformuluoti pasiūlymai buvo išdėstyti kreipimesi į Respublikos Vyriausybę ir Seimo Kaimo reikalų komitetą.

Prof. A. Stancevičius buvo aktyvus tarptautinių mokslų draugijų EWRS ir ISTRO narys, Lietuvos agronomų sąjungos valdybos narys, Lietuvos žemės ūkio mokslo tarybos prezidiumo narys. Jis parašė apie 800 mokslinių, mokslo populiarinimo ir kitų straipsnių, vadovavo 25 aspirantams ir doktorantams, skėmėms apgynusiems disertacijas. Beveik visose minėtose disertacijose buvo nagrinėjamas įvairių agrofitocenozių produktyvumas ir piktžolėtumas.

Profesoriaus nuopelnai mokslui ir aktyvi visuomeninė veikla buvo pastebėti ir įvertinti. Už indėlį rengiant leidinį apie Lietuvos florą profesorius kartu su kitais jo autoriais 1965 m. buvo apdovanotas Valstybine premija. 1994 m. rugsėjo 6 d. Lietuvos žemės ūkio akademijos (dabar ASU) taryba už

agrofitocenologijos pagrindų kūrimą, mokslo apie sėjomainas ugdymą, aktyvią mokslinę, pedagoginę ir visuomeninę veiklą jam suteikė Garbės daktaro (*Doctor Honoris Causa*) vardą. 1997 m. profesorius apdovanotas Didžiojo Lietuvos kunigaikščio Gedimino V laipsnio ordinu. 2004 m. jam suteiktas profesoriaus emerito vardas. 2005 m. jis tapo LR žemės ūkio ministerijos rengiamo konkurso „Lietuvos kaimo spindulys“ laureatu.

Prof. A. Stancevičius rūpinosi kaimo ateitimi, jo gerove. Paskutiniame savo straipsnyje „Valstybė negali biurokratijos girkomis sumalti savo žemdirbių! (šis straipsnis sykiu yra tarytum mano testamentas)“, atspausdintame laikraštyje „Ūkininko patarėjas“, jis rašė: „Maža valstybė turi siekti, kad kiekvienas jos ūkininkas užaugtų tikra tvirtove, atsparia svetimai įtakai, pasiryžusia savo interesus ginti visomis išgalėmis. Mažiausiai kintantis šalies gyventojas yra šeimos ūkininkas. Jis susikuria sau ne tik verslo sąlygas, bet ir gyvenamąją aplinką su visa išpuoselėta infrastruktūra, kuri vadinasi tėviškė. Iš tėviškės sąvokos išauga ir tėvynės supratimas, meilė ir pasiukojimas jai. Taip formuojasi sąmoningos valstybės visuomenė. Ją kur kas lengviau išbarsyti, bet daug sunkiau suburti į krūvą.“

Autoriai yra Aleksandro Stulginskio universiteto Agroekosistemų ir dirvožemio mokslų instituto darbuotojai



REDAKTORIAUS SKILTIS

LIETUVA YRA... LIETUVOJE



Prof. dr. Jonas JASAITIS

Oriai, iškilmingai paminėjome nepriklausomybės atkūrimo 25-metį. Per iškilmingą posėdį Seime bene pirmą kartą buvo taip aiškiai parodyti mūsų pasiekimai moksle. Didžiulei auditorijai pademonstruota, kad gebame sukurti įrenginius, kurių seniai reikėjo, bet iki šiol niekam pasaulyje nebuvo pavykę pagaminti. Mūsų fizikai, biologai ir matematikai sėkmingai sprendžia sudėtingiausias šių sričių problemas, nors gauna kelis kartus mažesnę finansavimą, negu jų kolegos, dirbantys turtingose senosiose Vakarų valstybėse. Gal kiek sunkiau šiuolaikiniame „technokratiškame“ pasaulyje galima įrodyti socialinių ir humanitarinių mokslų pasiekimus, tačiau ir čia turime kuo pasidžiaugti: per ketvirtį amžiaus išaugo nauja lingvistų ir kultūrologų karta, formuojasi stiprios sociologų ir politologų mokyklos. O juk iki atkuriant valstybę pastarųjų sričių specialistų praktiškai neturėjome, nes totalitarinis režimas buvo užgniauzęs šiuos tyrimus.

Akivaizdi pažanga matoma ir valstybės ūkyje. Mūsų prekybos sistema jau niekuo nenusileidžia toliausiai šioje srityje pažengusių šalių sistemoms. Prekių pasirinkimas toks, kad net neblogai besiorientuojantys ir išrankiausi pirkėjai gali patenkinti savo lūkesčius. Turizmo paslaugų pasiūla tokia, apie kurią prieš ketvirtį amžiaus net pasvajoti negalėjome. Norintiems mokytis, tobulinti savo kvalifikaciją – kuo plačiausias galimybės. Kad tik to noro tobulėti užtektų. Sparčiai keičiasi miestų vaizdas, įgyvendinami moderniausi architektūriniai sprendimai. Nutiesti nauji ir modernizuoti senieji greitkeliai, neatpažįstamai atnaujintas lengvųjų ir krovininių automobilių parkas. Vargu, ar kas betiki šamaniškais užkalbėjimais, esą Lietuvoje tebevyrauja transporto priemonės, kurių vakariečiai atsikratė prieš 10–15 metų.

Per dvidešimtpenkmecio iškilmes ir valstybės vadovai bei kiti atsakingi pareigūnai kalbėjo kažkaip kitaip: paprasčiau, nuoširdžiau, be pasipūtimo. Gatvėse žmonės vaikščiojo iškilmingai pasitempe, plačiai šypsodamiesi, didžiudamiesi savo valstybe. Tą dieną į Lietuvą tarsi vėl buvo sugrįžusi Sąjūdžio dvasia, kai pasitikėjome vieni kitais ir tikėjome gražia savo ateitimi. Kaip norėtusi, kad tokia nuotaika kuo ilgiau išsilaikytų, kad nebesugrįžtų smulkmeniškas įtarumas ir pavydas, noras pasipelninti valstybės sąskaita, pasipūtėliškas biurokratų atsikalbinėjimas ir nepagarba bendrapiliečiams.

Dvidešimt penkerių sulaukęs žmogus jau laikomas subrendusiu ir galinčiu savarankiškai priimti sprendimus, svarbius jo atečiai. Tokia turėtų būti ir mūsų valstybė. Dabartinė geopolitinė situacija reikalauja susitelkti ir kuo sparčiau spręsti problemas, kurių dar turime apsiūti. Neturėtų pakili viltinga nuotaika mūsų apleisti, praėjus vos kelioms savaitėms po šios ypatingai svarbios sukakties paminėjimo. Tačiau mūsų viešąją erdvę vėl užplūdo banali rutina, pripildyta kalbėjimo apie trečiaeilės svarbos dalykus: kažkur apvirto neblaivaus asmens vairuojamas automobilis, dėl neiškių priežasčių kilo gaisras daugiabutyje, o užmiestyje užsiliepsnojo žinomo nusikaltėlio parduotas namas, rimtas pareigas užimančio asmens vairuotojas rinko „duoklę“ iš „laisvo elgesio“ moteriškių, šiurpūs įtarimai pareikšti nelaimingo likimo vaikų ugdymo įstaigos vadovui, o viceministras nerišliai aiškinasi, kaip atsitiko, kad jų vadovaujama institucija suteikė prieglobstį seniai ieškomam labai pavojingam nusikaltėliui. Esą jis tik atsitiktinai užėdavęs į tą patį butą, kuriame tas nusikaltėlis aptarinėdavo, kur ir kada bus galima sprukti toliau, tačiau pats nieko nematęs ir negirdėjęs. Negi vėl sukamės intrigu, planuojamų ir jau įvykdytų nusikaltimų karuselėje, kažko

reikšmingo nepastebėdami ar net nenorėdami pastebėti, o valstybės biudžetą vertindami tik kaip pinigų maišą, iš kurio vis gausiau turėtų atseikėti net už nelabai tinkamai atliktą darbą?

Apie tai, kad socialinėje politikoje reikalingi radikalūs pokyčiai, buvo kalbama jau seniai. Ar be mokslininkų pareiga pateikti politikams rekomendacijas, kaip juos įgyvendinti? Tačiau kai žinomų, aukštos kvalifikacijos specialistų grupė pateikė visą rekomendacijų paketą, pasigirdo tokie vertinimai, kad vargu ar kas nors ateityje dar ryžtųsi tokioje veikloje dalyvauti. Esą čia nėra jokių rekomendacijų, kurias būtų galima dalykiškai svarstyti, o tik kažkoks „kratinyš“, už kurį jo sudarytojams labai dosniai užmokėta. Esą čia numatyta tik labai pabloginti eilinių darbuotojų padėtį, todėl jau iš anksto būtina viską atmeti, net nesvarsčius. Klausosi tokių vertinimų eilinis pilietis, sėdintis vakarais priešais televizorių ir svarsto: „Tai matai, kas tokie tie vadinami mokslininkai. Pasirodo jie – sukčiai, tarnaujantys tik oligarchams, savanaudžiai, besigviešiantys riebių honorarų...“ Ir kas jį dabar įtikins, kad čia buvo sudėtingas ir visuomenei labai reikalingas mokslinis projektas, o ne eilinė afera? Aukštieji vadovai lyg susitarę unisonu tvirtina, kad jie nieko apie tai iki šiol nežinojo ir jokiū būdu nedavė nurodymo šias rekomendacijas ruošti. O be jų nurodymo (aišku, tik raštiško) juk niekas negali jokio projekto vykdyti. Kaip sakoma, „žinok, svirpleli, savo plyšėlį“.

Palikus šurmuliuojantį Vilnių išskyla dar sudėtingesni prieštaravimai. Kažkas pašiurpęs, kad kelias „partijas“ vien per pastaruosius metus pakeitęs veikėjas pralaimėjo tiesioginiuose mero rinkimuose nežinia iš kokio skersgatio išlindusiam „visuomenininkui“? Ir tik pagalvok: ne atkampiam kaimiškame rajone, o dar neseniai buvusiam didmiestyje. Na ir kas, kad iki šiol valdžiusieji niekaip nenorėjo matyti nei griuvėsiais seniai virtusių statybų aikštelių, nei tuštėjančio miesto centro, nei „Formulės 1“ pavyzdžio varžybas rengiančių išpaikintų nesubrendėlių, nelabai suvokiančių, kokias pasekmes gali sukelti tokie žaidimai. O kad per tuos „tiesioginius rinkimus“ į postą sugrįžo korupciniais ryšiais seniai garsėjantis asmuo, tai ką, girdi, padarysi, jei tokia buvo rinkėjų valia. Tiesa, ten antrajame rate balsavo tik trečdalis turinčių šią teisę. Likusieji, matyt, iš anksto buvo nusprendę, kad jų dalyvavimas nieko nelemia.

Nutirpęs sniegas apnuogino jau daug metų netvarkomas pievas ir ištryptas ganyklas, kuriose seniai niekas nebesigano. Užkaltais, bet vėl atplėštais langais žiūri į pavienius praeivius ištuštėjusios sodybos. Beržai ir karklai jau praaugo fermų ir dirbtuvių griuvėsius, kiekiai ir smilgos bando paslėpti kažkieno tiesiog šalia keliuko išverstą statybinį laužą, nusekusioje baloje kyšo išmesta traktoriaus padanga. Dar neseniai išvykusių į užsienį uždarbiauti sodybėlė nebesulaukė, kol sugrįš jos šeimininkai. Dabar čia kėpso degėsi.

Vis dar bandantis ūkininkauti kaimynas pasakoja, kad jau senokai nebegali rasti talkininko, kuris per darbymetį atsisėstų prie naujo traktoriaus vairo ir bent kelias dienas padirbėtų.

– O juk kažkada buvo gana darbštus ir, beje, geras specialistas. Tačiau dabar su juo normaliai susišnekėti jau nebeįmanoma, – pasakoja apie nepavykusį bandymą pasitekti buvusį bendradarbį. – Kai išsiblaivo, atvirai pasakoja, kad jau atrato dirbti ir tapęs „pašalpininku“ stumia dienas lyg koja paspiriamas šiukšles apleistame kieme... Nėpyk, sako jis man, kad „kitaip gyventi jau nebeįmanoma ir nebeįmanoma“. Esą, jam gerai ir taip... Amžinas atostogautojas, tik kažkodėl dabartinę Lietuvą keikia. O juk pats parazitu seniai pavirtęs...

Žvelgdamas į trobeles, kuriose vakarais nebesužimba žiburėlis, nejučia imi galvoti, kas mums vis dėlto atsitiko? Kodėl taip nebemylime savojo krašto? Kodėl šiukšliname, riejamės, lekiame dirbti svetur? Kodėl nesutariame, pradedant nuo eilinio valdininkėlio iki pat Prezidentės? Kodėl atrodo, kad tik mes vieni esame teisūs, o šalia esantys nieko neišmano? Juk neišgelbės jokia „globalios Lietuvos strategija“. Juk kitur Lietuvos niekada nerasime. Jei sakoma, kad žuvis genda nuo galvos, tai gal pradėkime nuo to, kad vietoje „nacionalinis muziejus“, „nacionalinė filharmonija“ ir pan., pradėkime ir Vilniuje sakyti: „valstybės muziejus“, „valstybės programa“.

IŠKILIOS ASMENYBĖS

ALGIMANTAS ŠVĖGŽDA: gyvenimo keliai ir kūrybos bruožai



Prof. dr. Antanas ANDRIJAUSKAS

Kūrybos ištakos

Nepaisant tragiškai susiklosčiusio likimo, Algimantas Švėgžda (1941–1996) neabejotinai yra viena reikšmingiausių ir vienišiausių XX a. intelektualiosios lietuvių dailės asmenybių. Šis „paskutinis lietuvių pagonis ir pirmasis XXI amžiaus europietis“, kaip jis save vadino, buvo atviras pasauliui menininkas, kuris, be dailės, domėjosi filosofija, psichologija, civilizacijos istorija, literatūra, muzika, senosiomis Rytų ir kitomis neeuropinėmis kultūromis. Tai buvo giliai mąstanti, užsisklendusi savo vidinių išgyvenimų pasaulyje ir kupina vidinės rimties asmenybė, labai mylėjusi Lietuvą, jos gamtą ir siekusi savo kūryba pakilti virš siaurai supratoto tautiškumo.

Be aliejinės tapybos, akvarelės, savo pasaulėjautai išreikšti dailininkas pasitelkdavo įvairias priemones: piešė aliejine kreidute, kinišku tušu, spalvotais pieštukais, plačiai naudojo įvairias grafikos technikas, kūrė spalvotas litografijas, ofortus. Akylas analitinis įsižiūrėjimas į įvairius kasdienio gyvenimo objektus susiliejo su rytiškiu įsijautimu ir įsiskverbimu į jų esmę. „Mano darbai, – rašė jis F. Barleto išleistame kataloge, – tai bandymas pirštais prisiliesti prie DIDŽIOSIOS PASLAPTIES. Tad neieškokite manęs pas romantikus, kuriems gamta – tai tik aukštų idealų tarnaitė, nėra manęs ir pas surrealistus, pasiklydusius Froido dvasinėse gilumose, toli esu ir nuo superrealistų, pasaulį

reginčių per ciklopišką fotoaparato akį.“ [Švėgžda, 1993, p. 23].

Siekiant suvokti šio dailininko kūrybos savitumą ir jo vietą lietuvių dailės istorijoje būtina nagrinėti ne tik plastinius grynai formalius jo dailės aspektus, bet ir apžvelgti pamatines pasaulėžiūrinės nuostatas, be kurių neįmanoma suvokti jo kūrybos esmės. Meninė forma šio dailininko kūryboje yra suaugusi su sinkretiška pagoniška ir rytiškiška gyvenimo filosofija.

Dailininkas gimė Kelmėje mokytojos ir dailininko scenografo šeimoje. Apie savo į Sibirą išvežtą tėvą žinojo tik iš artimųjų pasakojimų, nuotraukų ir likusių pavienių daiktų, kurie vėliau jo kūryboje tapo reikšmingais būties simboliais. Vaikystė prabėgo Rozalimo miestelio apylinkėse, kur lankė mokyklą, ir Smilgiuose, kuriuose globojamas senelės leido skaidrias vasarų dienas. Apie šį savo gyvenimo tarpinį, kaip apie kažką jam nepaprastai reikšmingą, retkarčiais jis užsimindavo pokalbiuose, apibūdindamas tokiomis imliais vaizdiniais: „Mano vaikystės pasaulis buvo aiškus. Į rytų pusę sirpo vyšnios, į pietus, už horizonto, bažnyčios varpai skambėjo, į vakarus didelė raudona saulė leidosi už miško, iš šiaurės, iš už didelio sodo, naktį ateidavo vilkai ir pikti žmonės. O viduryje šito pasaulio buvo mano motinos molinė krosnis, kurioje traskėjo beržinių malkų ugnis. Vakaris verpimo ratelio daina pynėsi su tyliais maldos žodžiais į vieną paprastą gyvenimo išmintį, kaip toji lininė virvelė mano rankose. O iš po plataus ažuolinio suolo žvelgė į mane šventos praeities žalčio akys“ [Algimantas Švėgžda, 1994, p. 3].

Baigęs mokyklą 1961 m. A. Švėgžda įstojo į Vilniaus dailės institutą studijuoti tapybos. Pirmus du kursus jam dėstė Vl. Karatajus, paskui – A. Gudaitis, kurio griežtai akademinė pedagoginei sistemai studentas priešinosi visomis išgalėmis. Algiiui dvasiškai artimiausias buvo tiesiogiai nedėstęs J. Švažas, kuris įdėmiai stebėjo ir globojo gabesnius studentus. Apie jo netiesioginį poveikį savo gyvenimo,

■ Nukelta | 5 p.

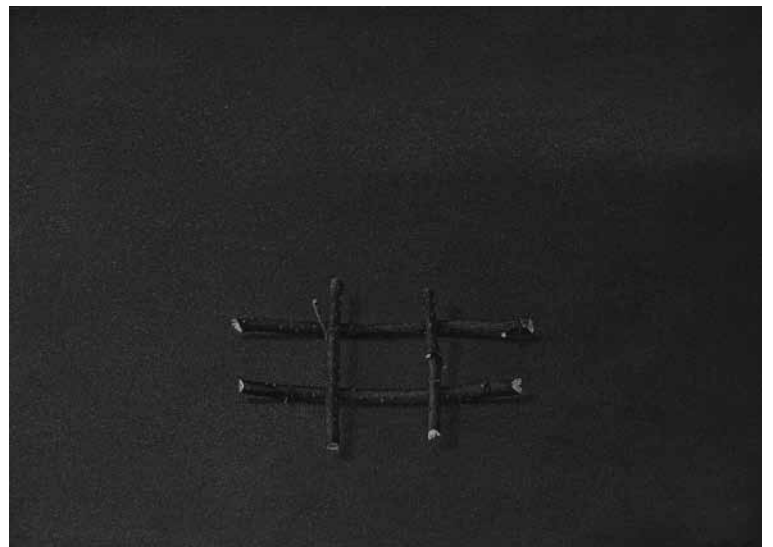

Algimantas-Jonas Švėgžda, „Laimės šulinys“ iš ciklo „Mano burtai“, 1988 m. Popierius, akvarelė, tempera, 36,5x5,5

MECHANIKOS SEKCIJA

Tęsiame LMA Technikos mokslų skyriaus mechanikos sekcijos ataskaitą, kurią parengė akad. Kazimieras Ragulskis, Vytautas Ostaševičius iš jų kolegų. Pradžia Nr. 4 (536)

4. LMA TMS MECHANIKOS SEKCIJOS VEIKLA

4.1. Precizinė vibromechanika ir vibrotechnika

Tyrimų užuomazga buvo LMA (1954 m.), vėliau perbazuota į KPI (1963 m.) ir išplėta iki Mokslinio centro „Vibrotechnika“. Buvo sukurta nauja mokslo sritis, vadinamoji *precizinė vibromechanika ir vibrotechnika* (kūrėjas ir mokslinis vadovas – Kazimieras Ragulskis). Pirmaisiais Lietuvos nepriklausomybės metais Mokslinis centras „Vibrotechnika“ buvo performuotas į atskiras laboratorijas, centrus bei padalinius aukštesiose mokyklose ir pramonėje.

Mokslo aktualumas ir perspektyvumas kyla iš to, kad mechaninės sistemos bei kuriami objektai sparčiai plėtojami dėl sąveikos su kitais fiziniiais procesais ir gyvais organizmais, taip pat kinta jų dydžiai ir svoriai, greitis ir dinamiškumas, jų tikslumas artėja prie asimptomiškai nepasiekiamų ribų.

Precizikos požiūriu technikoje, kaip ir nevyvoje bei gyvojoje gamtoje, viskas virpa ir banguoja. Čia yra didelės perspektyvos plėtoti tyrimus netiesinių dinaminė sistemų efektams bei savybėms atskleisti, kurti mokslinius pagrindus ir principus vis tobulesnėms naujoms sistemoms sudaryti.

Sukurta precizinė vibromechanikos ir vibrotechnikos mokslinė sritis yra ne funkcionalinio pobūdžio, kadangi pritaikoma visose srityse (pramonės, aerokosminės technikos, medicinos, biologijos, meno). Šioje mokslo srityje buvo sukurtos stabilizacijos, robotizacijos, kontrolės mokslinės kryptys, pagrįstos virpesiais, bangomis ir netiesiniais dinaminė sistemų efektais bei savybėmis.

Teorinis ir eksperimentinis mokslinis evoliucinis darbas bei išradyba buvo vykdomi lydin malonioms vadinamosioms mini-revoliucijoms, kurias sukelia atrasti ir sukurti nauji faktai.

Efektų principai:

- sudarytas kombinuotos dinaminės sinchronizacijos efektas ir originalūs įgyvendinimo metodai bei priemonės;

- sukurtas tam tikrų sistemų dinaminio nukreipimo efektas. Naudojant virpesius, sukuriama savaimė besiorientuojančių sistemų judesių dėsniai, trajektorijos arba sistemų nestabilios bei stabilios dinaminės struktūros. To pagrindu sukurtos naujos technologijos. Pavyzdžiui, virpinant skystus polimerus pereinant į kietą būseną yra suorientuojami dipoliai, kurie leidžia polimero ominei varžai pagal atskiras kryptis padaryti net per tūkstantį kartų skirtingų dydžių;

- sukurtos sistemos su kintamais laisvės laipsniais. Įgyvendinta relėse, susidedančiose iš dviejų tarpusavyje smūgiais kontaktuojančių elementų: sutapus jų saviems dažniams, abu elementai kontakto taške sulimpa ir juda kartu tam mikroje parametru srityje, arba vienkartinio smūgio metu nėra daugkartinių kontaktavimų;

- sudaryti kai kurie įtaisai, paremti skersinėmis stovinčiomis bangomis:
 - vožtuvai ir skysčio dozatoriai, sudaryti iš skysčiu užpildyto vamzdelio su pertvaromis – vožtuvų atramomis ir laisvai patalpintais tų vamzdelių viduje rutuliukais;
 - daugiafazių skysčių skirstymo į atskiras dedamąsias įtaisai;
 - pasiūlytas besisukančio cilindro paviršiaus valymas nuo užterštumo su ore sužadintomis bėgančiomis bangomis.

Judesių keitimo principai:

- sukurti keli nauji principai, pagrįsti kūnų virpesiais ir bangomis, panaudojant netiesinius efektus, siekiant priversti kūnus judėti pagal norimus dėsnius ir trajektorijas arba aukštu tikslumu atlikti pozicionavimą erdvėje. Tais principais sukurta daug vibropavaru ir vibroįtaisų;

- sukurtos dinaminės, be kinematinė ryšių, sistemos, kurios keičia rotacinius ir žengiamuosius judesius vienas į kitą;

- labai mažiems poslinkiams atlikti sukurtas vibracinis kapiliarinis metodas;

- mažiems poslinkiams atlikti sukurtos sistemos, pagrįstos tam tikrų sudarytų formų kietų kūnų deformacijomis.

Stabilizacijos principai:

- judančioms sistemoms stabilizuoti sukurti principai, paremti aukšto dažnio mikrovirpesiais ir bėgančiomis bangomis;

- sukurti savireguliuojamieji pagal jėginis laukus vibroapsaugos metodai ir priemonės;

- rotorinių sistemų statiniam centravimui pakeisti sukurti efektyvūs vibraciniai dinaminio centravimo metodai ir priemonės;

- apie bet kurią ašį besisukančių kietų kūnų identifikaciją ir stabilizaciją užtikrina sukurta metodika, pagrįsta jų dinamikos tyrimu apie tris ortogonalias ašis;

- įgyvendinta automatinė kelių laisvės laipsnių virpančių sistemų dinaminė izoliacija, kuri apsaugo aplinką nuo virpesių;

- įgyvendinta aktyvi žmogaus klausos organų apsauga nuo išorinių triukšmų;

- sukurti metodai ir priemonės vietoje akių, ausų išorės

signalus priimti techniniais įtaisais ir juos perduoti į smegenis per žmogaus odos virpesius.

Energijos keitimo principai:

- sukurti metodai ir priemonės kietų kūnų arba srautų mechaninę energiją transformuoti į elektrinę autovirpesiais arba autobangomis;

- sukurti ekologiški varikliai ir vibraciniai įtaisai, pagrįsti nuolatinių magnetų sukauptą energija;

- sukurti termovarikliai, pagrįsti medžiagomis su vadinamąja atmintimi;

- įgyvendinta efektyvi mechaninės energijos dinaminė transformacija tarp rotacinio ir žengiamojo judesių;

- sukurtos sistemos optinės energijos greitaeigiam fokusavimui erdvėje.

Kontrolės principai:

- sukurti preciziniai virpesių matavimo metodai ir priemonės, kurie pašalina trikdžius;

- įgyvendinti poslinkių ir jų išvestinių matavimo metodai ir priemonės, paremtos paviršinėmis bangomis;

- taip pat sukurti poslinkių ir jų išvestinių matavimo metodai, pagrįsti stroboskopiniu procesu;

- sudaryti optiniai metodai poslinkiams nano išmatavimų lygyje matuoti;

- sukurti galingi valdomų spektrų akustiniai vibratoriai objektams ir statiniams bandyti, arba diagnozuoti, arba griauti.

Tie ir kiti tyrimais atskleisti faktai bei jų pagrindu sukurti metodai ir priemonės daugybei išradimų bei inovacijų buvo ir yra efektyviai panaudojami moksle ir technikoje. Kai kurių sukurty objektų veikimas atrodo kaip paradoksalūs reiškiniai.

Buvo vykdomi paieškomieji, taip pat „hobby“ tipo darbai:

- kietų kūnų skaldymas į molekules;
- dainininkų ir chorų sukuriamų garso formančių susidarymo skirtumų esmė;

- sukurta platforma plaučiams valyti, sukeltant plaučiuose valdomas bangas;

- įkvepiamo oro į plaučius virpinimas pagal norimus parametrus;

- kvėpavimo metu oro debito matavimo įrenginys;

- sukurta platforma, ant kurios nuvargusiam žmogui per kelias minutes pašalinamas nuovargis, tai yra atstatomi kai kurie žmogaus parametrai (pulsas, kraujo spaudimas), buvę prieš varginantį darbą;

- sudaryta metodika ir priemonės pagal žmogaus raumenų vibracines charakteristikas diagnozuoti kai kurioms nervų ir širdies ligoms;

- sudarytos priemonės bangomis biologinių sistemų kanaluose transportuoti medžiagas;

- sukurti jutikliai žmogaus organizmą veikiantiems vidiniams ir išoriniams mechaniniams judesiams, jėgoms, energijai, temperatūrai, šviesai, magnetiniams, elektrostatiniams, cheminiams procesams registruoti. Techniniai įtaisai leidžia išplėsti jų pajutimo charakteristikas ir matuoti procesus, į kuriuos žmogaus sensorinis aparatas nereaguoja. Tačiau techniniais įtaisais fiksuojamus procesus galima perduoti į smegenis per žmogaus odos virpesius. Smegenys reaguoja įvairių spalvų ženklais, priklausomai nuo virpesių dažnių ir formų charakteristikų.

Technikos mokslai yra sudėtingi, kadangi, kuriant naujais principais veikiančias sistemas, reikia sudaryti supaprastintus modelius, kurie pagal duotus parametrus teisingai įvertintų veikiančius procesus. Tenka fundamentinių mokslų pasiekimus modifikuoti pritaikant konkrečių tipų sistemų taikomiesiems tyrimams, sukurti metodus naujais principais veikiančioms sistemoms sudaryti, be to, mokslo rezultatus pritaikyti inžinerinei praktikai ir gamybos technologijoms. Tam reikalingi įvairios specializacijos ir polinkio inžinieriai teorinio, eksperimentinio, išradybinio, inovacijų įgyvendinimo tyrimo darbams. Atsižvelgiant į jų polinkius, skiriamos disertacijų tematikos.

Iš LMA TMS Mechanikos sekcijos septynių narių šeši yra precizinės vibromechanikos ir vibrotechnikos mokslo srities mokslininkai.

4.2. LMA TMS Mechanikos sekcijos veikla 2014 m.

Ramutis Bansevicius vykdo tyrimus pagal mechatronikos krypties adaptyvinius precizines mikrosistemas, pagrįstas piezomechanikos įtaisų virpesiais.

2014 m. atliko svarbius tyrimus, tokių sistemų kūrime taikant 3D nano ir piko palydovų orientavimui erdvėje. Sukūrė principines schemas ir atlieka tyrimus, kurie prisideda prie kompleksinės problemos mikropalydovų spiečiaus kūryboje. Lazerinis ryšys tarp atskirų palydovų ir su baziniu palydovu aukštos skyros greitaeigiai 2D lazerio spindulio deflektoriai. Darbas atliekamas su Politecnico di Milano ir didžiausia kosmoso firma Italijoje SITAEL.

Vytautas Ostaševičius vykdo tyrimus kuriant adaptyvias vibrotechnologijas, MEMS sistemas ir biomechanikos principus.



Didelės kampinės skyros lazerio spindulio deflektoriaus nuotrauka ir schema: 1 – veidrodys, 2 – pastovus cilindro formos magnetas, 3 – feromagnetinė sfera, 4 – pjezoelektrinis cilindras su sekcionuotais elektrodais

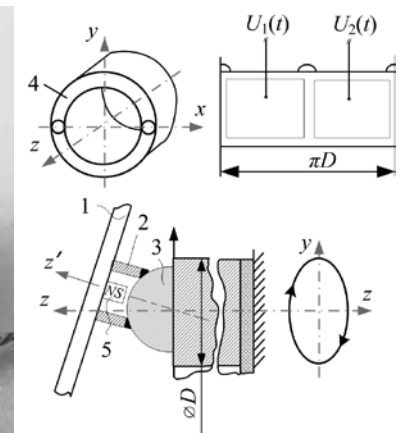

Reikšmingiausi vykdyti moksliniai tyrimai: tarptautiniai projektai: Framework 7 – „ManuFuture – 2013“; Framework 7 – „Piezo-Mat“; Eurostars – „Moinfo“; nacionaliniai projektai: „In-Smart“; „VibroHarvester“. Šiuose darbuose atliekami dinamikos tyrimai, kuriami „protingi“ įrankiai, skaitmeninio pirštų anspaudu technologijos. LMA ir kitų valstybinių institucijų prašymu atliktos mokslinės ekspertizės, Europos Komisijos prašymu atliktos europinių „Horizon-2020“ projektų ekspertizės.



Vibroapyrankė, kuri virpesiais aktyvina galūnių kapiliarus (žmogaus „antroji širdis“), taip skatindama žmogaus kraujotaką ir širdies darbo sutrikimo atvejais užtikrindama gyvybinių organų, tokių kaip žmogaus smegenys, aprūpinimą krauju

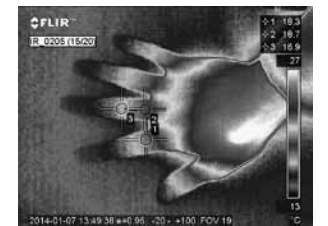

Virpesių įtaką žmogaus kraujotakos skatinimui iliustruoja padidėjusi plaštakų temperatūra dėl vibracinio poveikio



Mikro ir nano technologijoms būtina speciali aplinka. Šveicarijos Lozano instituto MicroCity švariajame kambarėje



Prie Japonijos kosmoso tyrimų agentūros (JAXA), Tsukuba, 2014

(Tęsinys – kitame numeryje)



ALGIMANTAS ŠVĖGŽDA: gyvenimo keliai ir kūrybos bruožai

■ Atkelta iš 3 p.

kūrybos ir pedagoginėms nuostatomis Algis kalbėjo pagarbiai. Jį žavėjo Švažo susikaupimas, gebėjimas bendrauti su žmonėmis, intymumo ilgesys, jautrumas meno naujovėms, specialių kompozicijų uždavinių formulavimas studentams, siekimas atskleisti pastarųjų individualybę, taip pat įvairias aktualias plastines tapybos galimybes. Švėgžda buvo artimas jo daiktškumo svarbos tapant iškeliamas. Kurti jį skatino ne tiek gyvenimas, tikrovė, kiek nauji, nematyti įtaigūs meno kūriniai. „Mano dailės mokslai senajame Vilniuje, buvusio vienuolyno gotiškuose koridoriuose dalinosi į dvi puses: į nuobodžią akademiją ir laisvę žadantį Polį Cézanne'ą.“ [Švėgžda, 1993, p. 23].

Švėgžda dažnai pabrėždavo Cézanne'o artimumą, žavėjosi L. Kranacho, Rembrandto, Leonardo da Vinci, Vermeero, Van Eicko ir vadinamųjų mažųjų olandų kūryba. „Tik po ilgų klaidžiojimų atradau senus meistrus. Ne besipuikuojantis savimi Düreris, o geraširdis darbštuolis Kranachas liepė vėl iš naujo mokytis. Po to – olandai. Rembrandtas ir mano mylimas mokytojas Leonardas da Vinci.“ Cézanne'as neatsitiktinai Švėgždai nuo studijų iki gyvenimo pabaigos išliko toks svarbus, kadangi jis, kaip ir didieji Tolimųjų Rytų tapybos meistrai, buvo ne tik dailininkas, bet ir mąstytojas. Konstruktyvus jo mąstymas buvo aiškiai regimas kompozicinėje paveikslų struktūroje, erdviniuose ir plastiniuose sprendimuose, kurie Algiui imponavo. Iš lietuvių dailininkų Švėgždai svarbiausi buvo intymūs Čiurlionis ir V. Eidukevičius, kurių kūryba ir gyvenimo nuostatos jį įkvėpdavo. Šie du iškilę virš savo meto perdėm natūralistinės lietuvių tapybos konteksto dvasingi ir poetiški dailininkai buvo jo ilgalaikių kruopščių studijų objektai.

Diplomuotas dailininkas iškart pasinėrė į kūrybinį gyvenimą, tapo Dailininkų sąjungos Jaunųjų dailininkų susivienijimo pirmininku, rengė parodas, aktyviai dalyvavo kultūriname gyvenime, menininkų diskusijose, parodų aptarimuose. Nuo 1972 m. kartu su K. Dereškevičiumi, A. Kuru ir A. Šalteniu jis dalyvavo vadinamosios ketveriukės parodose. Tačiau A. Švėgžda buvo iš esmės kito – intelektualaus kamerinio meditacinio tipo dailininkas. Jis jautė gilesnio filosofinio pasaulio pažinimo alkį ir tuo ryškiai išsiskyrė tarp amžininkų. Jo kūryba savo filosofinėmis ir universalistinėmis inspiracijomis nuėjo visai savitu, Rytų filosofija pagrįstu keliu, ir tai pavertė dailininką vienišiumi. „Esu tiesiog kitoks. Kitokių kelių einu. Ir galima to mano kitiškumo nesuprast, nepriimt, blogai išsiaiškinti“ [Septyni obuoliai, 1993, p. 27]. Kelerius metus Švėgžda dirbo Vilniaus dailės mokyklos mokytoju, o 1978 m. Valstybinis dailės institutas jį pakvietė dėstyti Piešimo katedroje. Tuomet jis jau buvo garsėjantis dailininkas, kurio kūryba kėlė kontroversiškas diskusijas.

Ankstyvoji Švėgždos kūryba siejosi su savito stiliaus formavimusi, kurio negalima įvertinti vienareikšmiškai. Pirmieji kūriniai paveikti ekspresionistinės figūrinės lietuvių dailės tradicijos, ypač Gudaičio įtakos, kurią jis savitai transformavo – panaudojo dekoratyviosios stilizacijos ir fotorealizmo elementus. Siekdamas įsitvirtinti



Algimantas-Jonas Švėgžda. „Natiurmortas su dviem vazom“, 1984. Drobė, aliejus, 70x100

meno pasaulyje dailininkas blaškėsi, skausmingai ieškojo savo kelių, buvo priverstas eiti į kompromisus, taikytis prie tuo metu viešpatavusios konjunkcijos. Tai matyti ne tik iš jo ankstyvųjų drobių problematikos, bet ir siužetų traktavimo. Tačiau, pradėdamas „Autoportretu su molūgu“ (1977), „Kėde“ (1977), „Džinsais“ (1978), „Langu“ (1978) ir kitais paveikslais, ryškėja nonkonformistinės tendencijos, jis atsisako išorinės retorikos ir imasi naujo conceptualaus kasdienybės objektų traktavimo.

Regėdamas didžiulę proteršą tarp ankstyvųjų ir vėlesnių kūrinių, kuriais dailininkas metė iššūkį konjunkcijos reikalavimams) ankstyvojo jo kūrybinės evoliucijos etapo plačiau nenagrinėsiu. Juolab kad Švėgžda, žvelgdamas į jį iš nueito kelio aukštumų, pats ne dviprasmiškai nuo jo atsiribojo. Prieš mirtį dailininkas netgi pageidavo, kad ankstyvieji jo paveikslai nebūtų rodomi. Reiklus sau menininkas, kaip tai įprasta Tolimuosiuose Rytuose, išsižadėjo savo praeities darbų, jaunystės paklydimų ir ėmėsi įtvirtinti savitą meditatyvią minimalistinę tapybos koncepciją.

Posūkis į Rytus

Jį labai paveikė tarp Tolimųjų Rytų menininkų paplitęs posakis, kad „tikrasis meistriškumas atsiskleidžia apsiribojus minimaliausiomis meninės išraiškos priemonėmis“. Šis sąmoningas meninės išraiškos priemonių apribojimas, kūrinių intymumas ir kameriškumas tiesiogiai siejosi su orientalistinių idėjų įtakos augimu, esminiais dailininko pasaulėžiūros pokyčiais, gyvenimo filosofija, vertybinėmis ir meninėmis nuostatomis. Todėl mus pirmiausia domina Rytų filosofijos, estetikos ir meno poveikis Švėgždos kūrybai, kuris pradėjo ryškėti viduriniame ir visia jėga išsiskleidė vėlesniame – jau Vokietijoje – kūrybinės evoliucijos etape.

Prisiminimai – keistas dalykas, nepaklūstantis įprastinei laiko ir vaizdinių tėkmės logikai. Iš būties srauto jie išplėšia tik paskirus sąmonės gėlmės įstrigusius bendravimo su Algiu tais svarbiais jo intelektualinei biografijai lūžio metais fragmentus. Man tai buvo itin sudėtingas, kupinas psichologinio teroro gyvenimo tarpnis, todėl ir prisiminimai ne visada šviesūs. Nebuvau Algio nei vaikystės,

nei studijų draugas, todėl ir mūsų santykiai buvo kitokie, nulemti daugiau dvasios ir pasaulėžiūrinių nuostatų giminytės. Susipažinome 1977 m. kovą, praslinkus vos mėnesiui nuo darbo pradžios Dailės institute, kai aš, atvykęs iš Maskvos Lomonosovo universiteto, pradėjau skaityti ideologijos sargų nepasitenkinimą ir įtarimus sukėlusias Rytų filosofijai, estetikai ir menui skirtas paskaitas. Švėgžda užėjo į katedrą ir prisitęsęs pakvietė skaityti paskaitą apie Rytų filosofiją ir meną mokytojams bei dailininkams Vaikų dailės mokykloje Konarskio gatvėje, kur tuomet mokytojavo. Po paskaitos ilgai užsėdėjusios diskusijose iškart tarp mūsų užsimezgė glaudus dvasinis ryšys. Tuomet jis padovanojo man puikų P. Repšio grafikos darbą ir palydėjo į stotį. Tai buvo man nepaprastai svarbios draugystės pradžia.

Po metų, kai Algis pradėjo dėstyti Dailės institute, mes jau sąmoningai pasirinkome dirbti tas pačias savaitės dienas – susitikdavome trečiadieniais bei ketvirtadieniais, kai atvažiuodavau iš Kauno skaityti paskaitų. Jis išsiskyrė nepriklausomu charakteriu, asmenybės gelme, tvirtais garsiais nedeklaruojamais įsitikinimais ir sugebėjimu be išorinio patoso ginti savo požiūrį, nors tuomet institute iš tikrųjų buvo daug autoritetinių asmenybių, kurioms einant senoviniais koridoriais studentai pagarbiai išsitiesdavo ir įsiklausydavo į jų žodžius. Švėgžda pasižymėjo retomis savybėmis: laisvam žmogui būdingu charakterio nenuolankumu dėl principinių dalykų, turtinga vaizduote, sumaniomis įžvalgomis, gebėjimu glaustai kalbėti ir klausyti. Mus suartino meilė Čiurlioniui, Džūkijos gamtai, Rytų kultūroms, daoizmo gyvenimo filosofijai, pagarba pagoniškos lietuvių tautos kultūros tradicijoms ir tai, kad po stažuotčių užsienyje mes atsidūrėme visiškai analogiškoje totalinio psichologinio teroro situacijoje, todėl vienas kito dvasinę būseną puikiai supratome. Jis ir architektas profesorius V. Brėdikis buvo dvasiškai neabejotinai artimiausi žmonės, kuriais absoliučiai pasitikėjau tais nelengvais laikais.

Abu daug dėmesio skyrėme darbui su studentais. Jis vadovavo SMD, o aš – Estetikos būreliui, kurių branduolį sudarė tie patys maištingiausi ir naujovių labiausiai trokštantys studentai, todėl renginiai dažnai vyko kartu. Prie šių bendraminčių nuolatos šliejosi

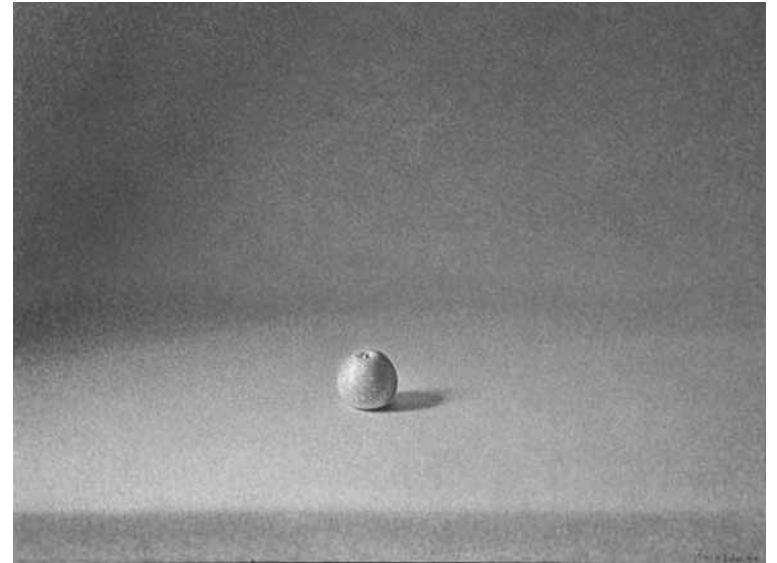

Algimantas-Jonas Švėgžda. „Žalias obuolys ant mėlyno fono“, 1994. Drobė, aliejus, 70x90

„vaikščiojantis Sokratas“ – nuolatinis saugumiečių galvos skausmas J. Mikutis, kuris žerdavo išminties perlus dažnai vykstančiuose studentų darbų aptarimuose. Algis mylėjo studentus, kadangi jie – Lietuvos ateitis. Studentai irgi šliejosi prie jo. Neretai dėstytojas būdavo perdėm atviras, o vėliau pats dėl to kentėjo.

Turėjau atsivežęs per aštuonerių metų studijas sukauptą tuo metu geriausią Lietuvoje moderniojo ir Rytų meno knygų kolekciją bei šimtus senovinės ir XX a. klasikinės muzikos plokštelių. Žingeidžiam Algiui tai buvo nepaprastai svarbus pažinimo šaltinis, į kurį jis aistringai pasinėrė: nuolatos imdavo priklausiusių įvairioms modernizmo kryptims, iškiliausių moderniojo meno, kinų ir japonų klasikinės dailės meistrų albumus. Jį domino daug kas: Rytų filosofija, psichologija, civilizacijų istorija, filosofinė eseistika, tuomet tarp intelektualų populiarūs rusų kalba išspausdinti filosofiniai Schopenhauerio, Nietzsche's, Bergsono, Camus, B. Russelio filosofiniai veikalai, įvairios Lomonosovo universitete leistos psichologijos

ir psichoanalizės klasikų antologijos, S. Radhakrishnana „Indų filosofija“, S. Chatterjee ir D. Datta „Įvadas į indų filosofiją“, „Senovės kinų filosofijos“ antologijos dviomis, literatūriniai M. Bulgakovo, O. Mandelštamo, A. Belyje veikalai, profesorius A. Zinovjevo užsienyje išspausdinti aršiai sovietinę sistemą išjuokiantys pamfletai ir kitos tuomet „samizdato“ tiražuojamos knygos. Jis labai susijaudino pamatęs vos degtuko dėžutės dydžio per 500 puslapių Vakaruose išleistą A. Solženycino „Archipelag Gulag“, kurios beveik buvo neįmanoma skaityti be didinamojo stiklo. Ši knyga tikriausiai dėl tragiško tėvo likimo emocionalių Algi sukretė ir ilgam paliko slogų įspūdį. Pokalbiai nuo filosofinių, menotyrinių temų, Lietuvos intelektualų padėties, aktualaus meninio gyvenimo klausimų nuolatos nukrypavo į apmąstymus apie lietuvių tautos likimą ir atrodžiusias tolimes Nepriklausomybės perspektyvas. Jam tai buvo svarbiausias dalykas, dėl kurio buvo pasiruošęs paaukoti gyvybę.

(Tęsinys – kitame numeryje)

LR SEIMO PRANEŠIMAS

STEIGIAMA MIGRACIJOS IR UŽSIENIO LIETUVIŲ KOMISIJA

Seimas plenariniame posėdyje po svarstymo pritarė siūlymui įsteigti nuolatinių Migracijos ir užsienio lietuvių komisiją, kuri pagal proporcinio frakcijų atstovavimo principą būtų sudaroma iš 9 Seimo narių. Pagal svarstomas Seimo statuto pataisas, Migracijos ir užsienio lietuvių komisija turėtų rengti nuoseklią, ilgalaikę valstybės politikos migracijos srityje strategiją, teikti siūlymus dėl jos finansavimo, taip pat teikti Seimui svarstyti migracijos poveikio šalies socialinei ir ūkio raidai vertinimo sistemą bei susieti migracijos duomenis su valstybės ilgalaikės raidos strategija. Komisija privalėtų teikti Seimui išvadas ir pasiūlymus dėl migracijos srautų valdymo ir valstybės politikos migracijos srityje formavimo, skatinant Lietuvoje ir užsienio valstybėse gyvenančių lietuvių bendradarbiavimą, rūpintųsi abipuse pagalba ir parama, keistųsi mokslo, kultūros ir kita informacija, Seimui ir kitoms valstybės institucijoms teiktų pasiūlymus, kurie padėtų stiprinti Lietuvos valstybingumą ir demokratinių tradicijų puoselėjimą, ir kt. Kaip pažymima dokumento aiškinamajame rašte, šias pataisas paskatino tai, kad emigracijos srautai iš Lietuvos didėja, o Lietuvos gyventojų mažėja. Tolesnėje perspektyvoje lietuvių tautai tai gali turėti pražūtingų pasekmių. Migracija tampa epochinio masto socialinė problema, o emigracija kelia ekonominių, politinių ir kultūrinių iššūkių nacijai ir tarptautinei bendruomenei. Todėl migracijos klausimams spręsti būtina skirti ypatingą dėmesį.

Parengta pagal LR Seimo 2015 m. kovo 12 d. pranešimą

Antano Poškos pėdsakais

Antanas Poška (1903–1992) – legendinis lietuvių keliautojas, mokslininkas, antropologas, rašytojas, žurnalistas, vienas pirmųjų lietuvių esperantininkų. A. Poška iš pradžių keliavo po Europą, vėliau (tremties metais) – po Centrinę Aziją, bet labiausiai išgarsėjo savo neįtikėtina, beveik aštuonerius metus trukusia, kelione į Indiją motociklu. Vrublevskių bibliotekoje saugoma didelė dalis keliautojo kolekcijos: korespondencija, asmeniniai ir kūrybinės, finansinės veiklos dokumentai. Bibliotekoje įvyko renginys A. Poškai atminti. Bibliotekos fondus papildė naujas dokumentas – jauni mokslininkai antropologė Justina Kazokaitė ir keliautojas Daurmantas Liekis Vrublevskių bibliotekai dovanavo esperanto kalba iš Bulgarijos parsivežtą rankraštį. Jungtinėje autorių (Gintaro Kazilionio, Lino Mickevičiaus, Jono Nekrašiaus, Raimondo Puišio, Alinos Taluntytės, Vyčio Vidūno) parodoje – nuotraukos iš minėtų autorių kelionių, kurias įkvėpė legendinis lietuvių keliautojas ir mokslininkas Antanas Poška.

Vakare A. Poškai atminti dalyvavusi jo dukra Laimutė Kisielinė pasakė jaudinančią kalbą. Ji papasakojo apie tai, kad nuo vaikystės matė tėvą, kuris dažniau keliaudavo, nei būdavo namuose, tačiau su dideliu užsidegimu dalyvaudavo dukters klasės išvykose. Jis buvo kitoks, lyg šaltinis, iš kurio visi galėjo atsigerti. Laimutė paminėjo ir kitą tėvo savybę – kūrybiškumą – iš nieko padaryti tai, ko reikia. Tai ypač padėjo tremtyje – pats pasigaminavo reikalingus buitines rakandus, netgi drožė medinius virbalus moterims. Dirbdamas druskų kasykloje, A. Poška priglaudė lietuvių moterį su vaiku, vėliau su ja sukūrė šeimą ir iš jų meilės gimė bendra duklė Laima.

Buvusi diplomatė Indijoje Diana Mickevičienė, Vilniaus universiteto

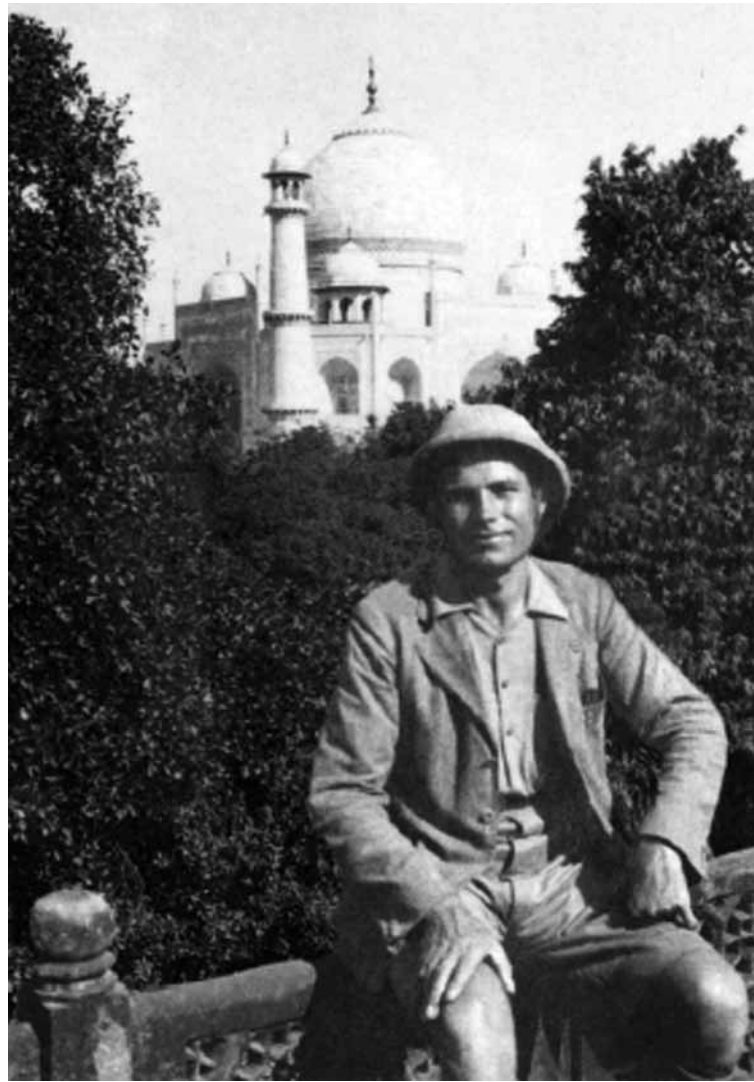

Antanas Poška Indijoje

Orientalistikos centro dėstytoja, Lietuvos–Indijos forumo prezidentė papasakojo, kaip keli Lietuvos ambasados darbuotojai nusprendė ieškoti lietuvių pėdsakų Indijoje ir pradėjo tai daryti nuo A. Poškos. Jis buvo tas pirmasis

Lietuvos ambasadorius, tik be jokių titulų. A. Poška bendravo su Indijos nepriklausomybės lyderiu Mahatma Gandžiu ir garsiuoju poetu Rabindranathu Tagore. Poškai net pavyko Indijoje rasti iš Lietuvos kilusių žmo-

nių, net indų profesorių, susirašinėjusių su to meto Lietuvos kolegomis. M. Gandis jam padovanojo rankų darbo drobule, kurią keliautojas išsaugojo net tremtyje. Kai ambasadorė su ta drobule nuvyko į Gandžio memorialą pas jo anūkę Tarą Gandi, kuriai tuomet buvo apie 80 metų, ši netvėrė ašaromis, kad A. Poška net sunkiausiomis sąlygomis išsaugojo jos senelio relikviją kaip patsipriešinimo nelaisvei simbolį.

Atkūrus ir įtvirtinus Lietuvos nepriklausomybę, A. Poškos žygiai nuskambėjo naujomis prasmėmis. Esame laisvi keliauti, bet iš A. Poškos ir toliau mokomės – dabar jau keliauti atsakingai, su misija skleisti žinią apie savo šalį ir nuoširdžiai siekti pažinti

kelionėje sutiktus žmones. Neveltui šis žmogus savo kelionių dienoraščiuose daugiausia dėmesio skyrė žmonėms.

Ant A. Poškos kapo stovi prasmingas liaudies meistro I. Užkurnio sukurtas paminklas – medinis kopllystulpis su žodžiais iš A. Poškos rankraštelyje likusios knygos „Artojų pėdomis“: „Gerojo Dievo vaikai arią žemę, augina gyvulius... Blogojo Dievo vaikai – plėšikai, teroristai“. 1998 m. A. Poška buvo apdovanotas Žuvancijų gelbėjimo kryžiumi, 2001 m. – Pasaulio tautų teisuolio atminimo medaliu. 2014 m. Kalutos universitetas Antanui Poškai po mirties suteikė garbės daktaro vardą.

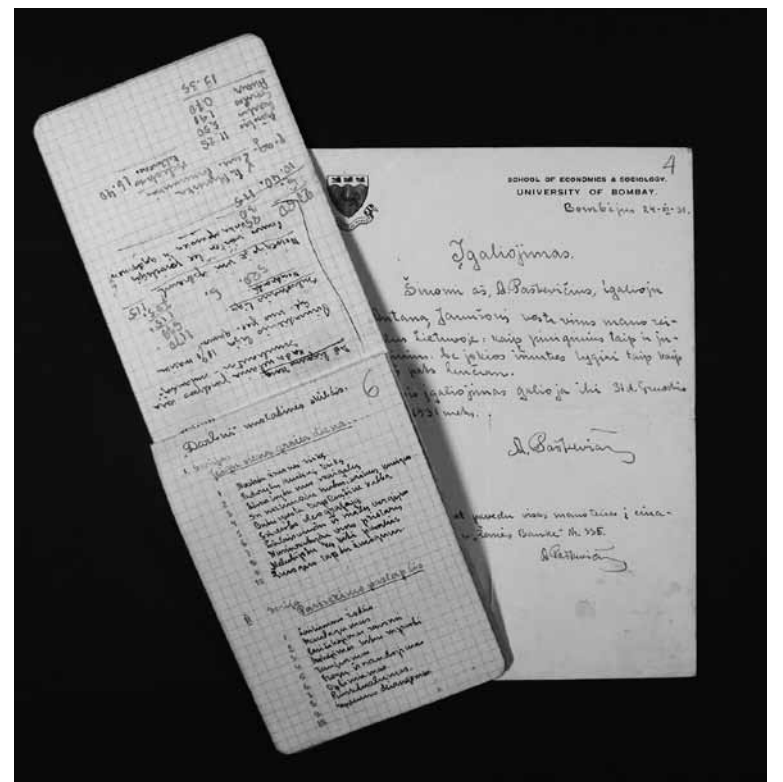

A. Poškos užrašai

Paroda apie literatę Prancišką Uršulę Radvilienę

Nuo kovo 9 iki balandžio 28 d. LMA Vrublevskių bibliotekos Tado Vrublevskio skaitykloje veikia paroda, skirta paminėti literatei Pranciškai Uršulei Radvilienei (1705–1753). Parodos autorė – bibliotekos darbuotoja Dalia Bikauskienė.

Pranciška Uršulė Radvilienė (1705–1753) – rašytoja, dramaturgė, kūrusi lenkų ir prancūzų kalbomis. Kunigaikštienė, kilusi iš didikų Višnioveckų. Kultūros tyrėjai labiausiai pabrėžia šios moters indėlį, propaguojant ir atnaujinant Lietuvos Didžiosios Kunigaikštystės ir Lenkijos teatrinį gyvenimą, puoselėjant rūmų teatrą Nesvyžiuje. Savo gyvenime niekada neturėjusi progos skūstis išteklį ir prabangos stoka, kaip ir nestokojusi galimybių užsiimti menais, ponja Radvilienė neišvaistė laiko ir turtų tik savo ar šeimyniškųjų laimei bei gerovei, bet, galbūt pati nesitikėdama, paliko pėdsaką Baroko literatūros kloniuose. Vienturtė Krokuvos kašteliono Jonušo Antano Višnioveckio ir Teofilės Taidės Leščinskos duklė, dvare gavusi puikų išsilavinimą, 1725 m. ištekėjo už kunigaikščio Mykolo Kazimiero Radvilos Žuvelės (1702–1762). Žuvelė – vienas turtingiausių Radvilų, LDK didysis etmonas ir Vilniaus vaivada, valdęs Olykos ir Nesvyžiaus ordinacijas. Savo valdose

jis plėtojo manufaktūras, Slucke ir Nesvyžiuje įsteigė juostų audyklą, atstatė per karą su švedais apgriautą Nesvyžiaus rezidenciją. Čia įsteigė kadetų korpusą – mokyklą LDK bajorų vaikams ir spaustuve. Bažnyčioje įrengė Radvilų šeimos nekropolį.

Dvaro teatras Nesvyžiuje ypač aktyviai veikė 1746–1753 metais. Tai buvo mėgėjiškas teatras, sudaręs dalį didikų dvaro gyvenimo. Magnatų teatrai buvo kuriami pagal Drezdeno ir Varšuvos, o šie – pagal Versalio teatro pavyzdį. Barokiniai pasirodymai paprastai skambėdavo prancūzų ir italų kalbomis. Pranciška Uršulė ėmėsi lenkiškų tekstų. Nesvyžiaus spektakliai papildydavo šeimos šventes, gimtadienius, vardadienius, svarbaus svečio apsilankymus. Dauguma pjesių buvo komedijos ir pamokomojo pobūdžio kūriniai, besiremiantys Antikos istorijomis, šventųjų gyvenimais. Kartu šis teatras atliko edukacinį vaidmenį. Pastatymuose dalyvavo dvariškiečiai, Radvilų šeimos nariai, kadetų mokyklos auklėtiniai ir aplinkinių vietovių gyventojai. Dvare ponios rūpėčiu buvo sukaupta didelė, per du tūkstančius tomų turinti biblioteka, kuria galėjo naudotis ne tik dvariškiečiai, bet ir visi aplinkinių vietovių gyventojai.

■ Nukelta | 12 p.



P. U. Radvilienės portretas

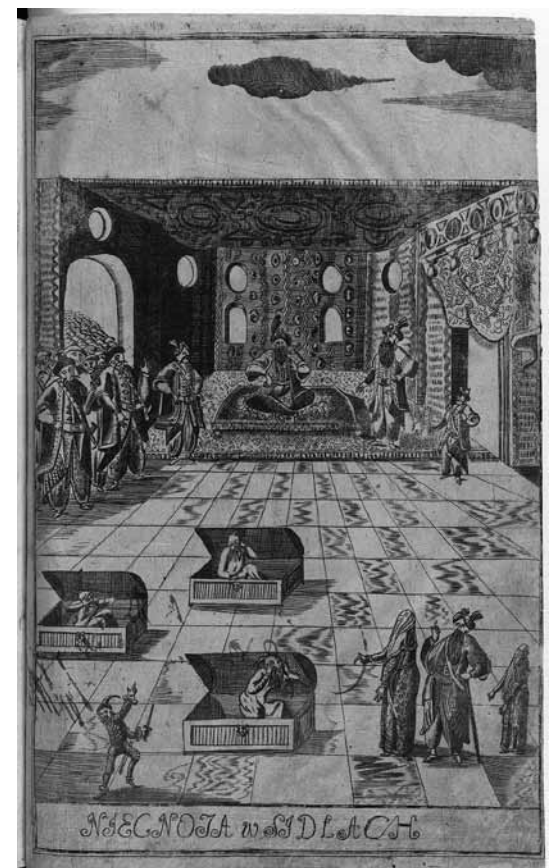

P. U. Radvilienės teatro laikus vaizduojantis piešinys



TAUTINIO TAPATUMO IŠSAUGOJIMAS MEDŽIO DROŽYBOJE

Rytis MILKINTAS

Šiomis dienomis viešoje erdvėje vis dažniau diskutuojama apie tapatybės koncepciją. Plačiąja prasme tapatybė suvokiama kaip tautos papročių, istorijos ir gimtosios kalbos įprasminimas. Papročių ir tradicijų išsaugojimas tautos mene yra viena svarbiausių mūsų tapatybės bruožų. Dar XIX a. antrojoje pusėje liaudies meną pradėta traktuoti kaip svarbią valstybės kultūros politikos dalį, glaudžiai susijusią su besikeičiančia naujųjų laikų istorine situacija, estetiniais ir ideologiniais visuomenės poreikiais. Deja, liaudies meno plėtra to meto Lietuvoje, carinės Rusijos paverstoje Šiaurės Vakarų kraštu ir ištrintoje iš pasaulio valstybių žemėlapiu, neįgavo tokio plataus masto kaip kitose Europos valstybėse. Stabdantį vaidmenį mūsų krašte suvaidino po 1863 m. sukilimo įvesti apribojimai tautinei kultūrai ir liaudies meną remiančių draugijų bei organizacijų, negalėjusių išplėtoti visapusiškos veiklos, net atšaukus lietuviškos spaudos draudimą, stoka. Tačiau pavienių asmenų ir visuomeninių organizacijų pastangų buvo įdėta daug.

Įvairiose šalyse nevienodai plėtojamoms liaudies meno šakoms. Afrikos tautų liaudies dailėje vyrauja apeiginės kaukės, Pietų ir Vidurio Amerikos šalyse – spalvotoji buitinė keramika, ornamentais arba žmonių figūromis dekoruoti akmens raižiniai. Rytų Azijos šalims būdingi dramblio kaulo ir metalo dirbiniai.



Autorius Rytis Milkintas tautodailės parodoje šalia savo darbų

Plačiausiai pasireikšusi lietuvių tautos meno šaka yra įvairių rūšių medžio drožyba, turinti gilią tradiciją. Sprendžiant iš archeologinių radinių, akmens amžiaus žmonės butyje naudojo medinius daiktus – dubenimis, kaušais, irklais ir kt. Išlikusių medinių daiktų fragmentai byloja apie jų meniškumą. Ne vienas puošnus daiktas buvo skirtas aukojimui arba su juo buvo atliekamos tam tikros apeigos.

Per šimtmečius keitėsi ir žmonių gyvenimo būdas, ir buities daiktai. Atsirado naujos paskirties indų, namų apyvokos reikmenų. Kai kuriuos medinius daiktus išstūmė naujos medžiagos – sti-

klas, metalas, keramika. Liaudies meną praeityje kūrė ne tik kaimo žmonės, bet ir miesto gyventojai – amatininkai. Jų gyvenimo ir veiklos specifika į tautos kūrybą atnešė daug naujovių. Kūrėsi amatininkų dirbtuvės, kuriose dirbo patyrę meistrai. Jų dirbiniai buvo įmantrūs, brangūs, ne visiems prieinami. Todėl mediniai daiktai išliko kaimo vietovėse, mažiau pasiturinčių žmonių butyje. Tačiau ir jie buvo originalių formų bei žavėjo liaudišku dekoru. Kaimuose gyvenę amatininkai (staliai, dailidės, kubiliai, račiai, klumpdirbiai, skiečiai, kalviai ir kt.) gamino įvairios paskirties buities dirbinius: baldus, maisto



R. Milkinto angelas „Nešantis laimę“

gaminimo įrankius, namų apyvokos reikmenis, žemdirbystės padargus.

Atskira grupė buvo dievdirbiai – šventųjų figūrų, koplytėlių, koplytstulpių ir kryžių meistrai. Tai žmonės, kurie pirmenybę teikdavo dvasinėms, o ne materialinėms vertybėms. Jų sukurti šventieji ne visada buvo vertinami ir šventinami bažnyčioje, o ir pelnas buvo nedidelis. Mediniai daiktai nėra ilgamečiai. Nuo ilgo kasdieninio naudojimo jie sunyko ir daug jų buvo išmesta. Todėl visapusiškai nagrinėti medžio drožybos pavyzdžius nuo seniausių laikų iki šių dienų yra gana sudėtinga, kadangi trūksta šaltinių.

Tradicinėje liaudies skulptūroje vyraavo bareljefai, horeljefai ir apvaliosios formos skulptūros. Pastaroji kryptis gerokai skiriasi nuo šiandieninės skulptūros formų. Ji buvo pritaikyta stogastulpiams, koplytstulpiams, koplytėlėms ir kryžiams. Daugiausia dėmesio buvo skiriama priekinei pusei. Vyraavo nedidelės skulptūrėlės. Liaudies meistras, droždamas dievukus, vadovavosi nuojauta. Jo skulptūrose pasitaiko proporcijų ir anatomijos klaidų. Kai kurios skulptūros atrodo daugiau ar mažiau deformuotos. Galvos – kartais pernelyg mažos arba labai didelės, rankos – dažnai nevienodo ilgio. Liaudies skulptūros kartais atrodo statiškos, menkai diferencijuotos, tačiau gana lakoniškos, apibendrintos. Plastinę išraišką sustiprina grafiškumo elementai, stilizacija.

Liaudies skulptūra buvo spalvinama. Polichromija išryškindavo kontūrus ir plokštumas. Statulėles daugiausiai dažydavo alejiniais dažais. Spalvomis išryškindavo plaukus, antakius, blakstienas, lūpas, akis. Atributai – nimbas, aureolė, karūna – buvo bronzuojami, imituojant aukso arba sidabro spalvą. Šventųjų drabužių spalvos kartais buvo nusižiūrėtos iš bažnytinių skulptūrų arba paveikslų.

Šventųjų vaizdavimas atspindi ir to meto valstiečių buities elementus. Pavyzdžiui, šv. Izidorius – artojas, žemdirbių globėjas – buvo vaizduojamas su valstietiška sėrmėga, vyžomis, veltine skrybėle. Kaimiečio drabužiais aprengtas šventasis buvo toks savas, artimas. Populiariausi šventieji ar šventųjų grupės, kurias vaizduoti labiausiai mėgo liaudies dievdirbiai, buvo Dievo Motina, Marija Maloningoji, Skausmingoji (Sopulingoji) Marija, šv. Jonas Nepomukas, šv. Jurgis, šv. Antanas, šv. Florijonas, šv. Izidorius, šv. Pranciškus, šv. Barbora, šv. Agota, šv. Petras, šv. Povilas, Rūpintojėlis.

Memorialinius paminklus su šventųjų skulptūromis ypač gausiai statė XVIII–XIX a., t. y. tuo laikotarpiu, kai lietuvių tauta išgyveno reikšmingus is-

torinius įvykius. Paminklus užsakydavo ne tik pavieniai žmonės, bet ir kaimai ar bendruomenės. Mediniai mažosios architektūros paminklai buvo statomi, siekiant apsaugoti nuo nelaimių, negandų, išprašyti iš Aukščiausiojo malonių: po karų, sukilimų, ištikus nederliui ar nelaimei, taip pat ir džiaugsmingiems įvykiams atminti: gimus kūdikiui, įsikūrus naujuose namuose. Jie ženklino atmintines istorines datas ar įvykius.

Koplytėles su šventųjų skulptūromis statydavo pakelėse, kiemuose, kryžkelėse, ant kalvelių, žmonių žuvimo vietose. Kaip teigia prof. Ignas Končius, XX a. pirmoje pusėje keliaavęs po Žemaitiją ir registravęs pakelėse stovintius mažosios architektūros paminklus, vienam pakelės kilometrui jų teko net 1,3. 1912 m. Žemaitijos keliais nuvažiuavęs 218 kilometrų, jis užregistravo net 730 paminklų. 1932 m. pakartojęs tą patį maršrutą, rado išlikusių tik 348 objektus. Tad per 20 metų išnyko beveik pusė paminklų. Daug jų sunyko natūraliai, bet daug buvo ir nedorų žmonių nugriauta. Sovietinio ateizmo laikais mūsų liaudiškieji kryžiai, koplytėles su skulptūromis buvo ypač negailestingai naikinami, todėl šių tradicinių paminklų šiandien mažai belikę.

Laiko tėkmėje, galingame globalizacijos sraute neišvengiamai pokyčiai. Šiandieniniai medžio meistrai suvokia atsakomybę – ne tik išsaugoti, bet kūrybingai puoselėti lietuvių tautos meną. Deja, naujos technologijos, kiti visuomenės estetiški poreikiai daro poveikį ir kūrėjams. Dalis jų darbų įgyja naują laisvos stilistikos traktuotę, vedančią įvairiomis šiuolaikinio meno plėtros kryptimis. Ne visiems meistrams artima senoji liaudies meno stilistika. Vis mažiau atsiranda jaunų meistrų, norinčių ir galinčių tęsti tradicinę liaudies drožybą.

Nors drožėjų karta sensta, o jaunimo, perimančio tradicijas, mažėja, tačiau dar yra iš ko pasimokyti ir kūrybingai puoselėti senąsias medžio drožybos tradicijas. Tautodailės dvasios įkvėpti kuria A. Teresius, S. Lampickas, V. Jaugėla. Nors jiems tradicija yra labai svarbi, gyvendami šiuolaikiniame pasaulyje, jie turi kai ką savitai pasakyti. Jei jie drožtų tik kopijuodami senuosius meistrus, tik kartotų tai, kas jau buvo, tuomet jau nieko „nuo savęs“ nepalikėtų.

Save galėčiau priskirti jauniausiajam, nors ir labai negausiam, drožėjų kartai. Labiausiai mėgstu drožti angelus. Jie sudaro didžiąją mano darbų dalį. Nemažai laiko skiriu paprotinei drožybai: skrynuteis, Užgavėnių kaukėms, mediniams margučiams. Norėdamas liaudies drožyba sudominti bendraamžius, supažindinu juos su šio subtilaus meno ypatybėmis. Rengdamas autorines parodas, skaitydamas paskaitas, plėtodamas kitą edukacinę veiklą, siekiu ugdyti jaunosios kartos tautinį kultūrinį sąmoningumą, gilesnį tautinės tapatybės suvokimą ir etnokultūrinį raštingumą.

Mikalojus Konstantinas Čiurlionis rašė: „Liaudies menas turi būti mūsų meno pamatas, iš jo turi iškilti savotiškas lietuvių stilius, jis yra mūsų pasididžiavimas, nes tas gražumas, kurį turi savyje, yra grynas, savotiškas ir išimtinai lietuviškas.“ Tik saugodami savo tautinį tapatumą, galime pasaulyje išlikti žinomi kaip tauta.

Straipsnio autorius yra Šiaulių universiteto Socialinių mokslų fakulteto studentas, tautodailininkas, medžio skulptorius, Šiauliuose įkūręs „Angelo muziejų“

LMA VRUBLEVSKIŲ BIBLIOTEKOJE

Vietos dvasios beieškant



Paroda LMA Vrublevskių bibliotekoje

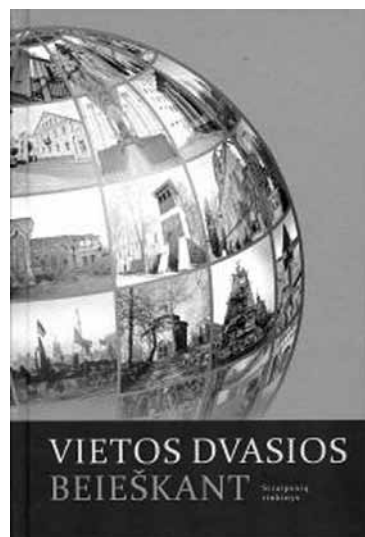

Leidinio „Vietos dvasios beieškant“ viršelis

2015 m. kovo 26 d. 17 val. LMA Vrublevskių bibliotekoje pristatytas straipsnių rinkinys „Vietos dvasios beieškant“. Jo sudarytoja – prof. dr. Rasa Čepaitienė, bendraautorai – doc. dr. Rūta Šermukšnytė ir doc. dr. Felix Ackermann. Iš pirmo žvilgsnio „vietos dvasios“ sąvoka dvelkia senstelėjusia romantika, kurios neįmanoma moksliskai apčiuopti ir juolab išmatuoti. Glumina ir tai, kad šis daugiasluoksnis terminas vartojamas itin skirtinguose akademinuose kontekstuose – nuo geografijos iki architektūros, net muzikos. Lietuvos akademinėje aplinkoje *genius loci* –

vietos dvasios – reiškinys, nepaisant keleto paminėjimų, iki šiol nebuvo plačiau nagrinėtas. Tad šiame mokslinių straipsnių rinkinyje pabandyta visapusiškai ir išsamiau panagrinėti jo filosofines, antropologines ir kultūrologines reikšmes bei jų praktinę sklaidą, remiantis archeologijos, menotyros, paveldosaugos, sociologijos ir kitų disciplinų metodologinėmis priemonėmis.

Rengiant leidinio koncepciją, pavyko suburti tarpdisciplininę ir tarptautinę kultūros tyrinėtojų komandą. Be lietuvių, į šį projektą įsitraukė vokiečių, baltarusių, ukrainiečių ir

rusų mokslininkai. Tai leido iš įvairių požiūrio taškų, turint labai skirtingą akademinį bagažą, pasigilinti į šį sudėtingą, nelengvai apčiuopiamą ir nevienareikšmiškai interpretuojamą reiškinį. Vienuolikos originalių straipsnių rinkinyje siekta išryškinti probleminius ir disonuojančius, istorinius ir mentalinius „vietos dvasios“ aspektus Lietuvoje ir jos regionuose, siekiant šį reiškinį geriau pažinti ir įtraukti į nūdienį paveldosaugos ir kultūros politikos lauką.

Parengta pagal LMA Vrublevskių bibliotekos Komunikacijos skyriaus pranešimus

ŽYMIOSIOS LIETUVOS MOTERYS



RAŠYTOJA GABRIELĖ PETKEVIČAITĖ-BITĖ – RYŠKIAUSIA LIETUVOS MOTERŲ POLITINIO JUDĖJIMO AKTYVISTĖ



Prof. Ona VOVERIENĖ

„Tėvynės meilė turi pasireikšti įstatymų gerbimu, ištikimybė visur, ypač visuomenės reikaluose, mokėjimu visur ginti Tėvynės garbę, stengimusi kelti visuomenės doros ir sveikatos žvilgsniu ir nesigailėjimu net savo gyvybės aukoti už Tėvynės laisvę ir garbę.“

Gabrielė Petkevičaitė-Bitė

Apie Gabrielę Petkevičaitę-Bitę, jos kūrybą ir pedagoginę veiklą parašyta šimtai brandžių darbų, tarp jų ir monografijų. Džiaugiuosi, kad ir man buvo galimybė, rengiant spaudai leidinį „Žymiosios XX amžiaus Lietuvos moterys“ prisiliesti prie šios iškilios asmenybės biografijos ir kūrybos (Ona Voverienė. Auklėtoja ir žmonių užtarėja // Žymiosios XX amžiaus Lietuvos moterys. – V., 2000, p. 92–98). Kultūros istorijai labai svarbūs darbai, nušluostantys laiko dulkes ir grąžinantys praeities kūrėjus naujai epochai.

Trečiajame Lietuvos moterų suvažiavime (2000 m.) rašytojos Gabrielės Petkevičaitės-Bitės vardas buvo minimas daugelyje skaitytų pranešimų: kaip pirmojo Lietuvos moterų suvažiavimo 1907 m. pirmininkės, „Žiburio“ šalpos organizacijos steigėjos, rašytojos, pedagogės ir moterų judėjimo aktyvistės.

Prieškario Lietuvos literatūros kritikas dr. Juozas Brazaitis, vertindamas Gabrielės Petkevičaitės-Bitės kūrybą, rašė, kad ji visa savo gyvenimo esmė buvo visuomenininkė. Kritikas aukštai vertino Gabrielės Petkevičaitės-Bitės socialinį humanizmą, ypač ryškiai jos išreikštą „Karo metų dienoraštyje“ (1925–1931, 2 dalys). Tačiau pro jo akis nepraslydo rašytojos pažiūrų ir dvasios dvilypumas, kuris kryžiausiai romantizmo ir realizmo sandūroje. Ji jautėsi „kaip paukštis, pažeistas sparnais, negalinti pakilti virš žemės, bet taip to trokštantis“ (cituoju iš: Juozas Brazaitis. Raštai. II t.).

Namuose Gėtės, Šilerio, Adomo Mickevičiaus, Syrokomlės ir Ožeškienės dvasia auklėta bajoraitė Gabrielė troško savo tautai laisvės, šviesos, laimės ir gerovės, dvasingos literatūros ir geros muzikos. Antra vertus, užaugusi kaime ir mačiusi žmonių skurdą bei sunkų darbą, ypač valstiečių moterų nedalią, ji troško tą vargą palengvinti, padaryti lietuviško kaimo gyvenimą lengvesnį, šviesesnį, geresnį. Dėl to ir buvo užkibusi ant V. Kapsuko skleidžiamo bolševikų „jauko“ – visų var-

guomenės skurdo priežasčių aiškinimo klasine nelygybe ir pažadų, kad tik bolševikai, sunaikinę išnaudotojų klasę, gali sukurti pasaulyje rojų visiems.

Ta dvasinė kryžkelė akivaizdi rašytojos ankstyvojoje kūryboje: apsakymuose „Tėvas ir sūnus“ (1900 m.), „Nebe pirmas“ (1902), „Krislai“ (7 apsakymai, 1905). Ji su didele aistra deklaruoja šią dvasinę kryžkelę, kurioje vienas kelias veda į žūtutinę kovą su socialine nelygybe, o kitas – į tautinės savimonės ilgesį, laimės ir gerovės savo Tautai siekį. Rašytojos blaškymasis šioje kryžkelėje tęsiasi gana ilgai, kol ji suprato, kad pirmasis kelias per neapykantą turtingesniais, sėkmingesniais tautiečiais veda į Tautos mirtį bolševikinės Rusijos glėbyje. Ir tik einant antruoju keliu galima pasiekti laimės ir gerovės savo Tautai, stiprinti savo valstybę. Tas rašytojos praragėjimas ypač ryškus jos romane „Ad astra“.

Gabrielės Petkevičaitės-Bitės grįžimas tarnauti tautai ir savo valstybei buvo ilgas ir skausmingas. Ji ryškiausiai atskleidė jos publicistiką. 1889 m. Gabrielė Petkevičaitė, perskaičiusi dr. Vinco Kudirkos leidžiamą „Varpą“, susižavėjo jame skelbiamomis tautiško idėjomis ir jų autorių entuziazmu gaivinti lietuvių. Romantizmo dvasioje užaugintoje moteryje tos idėjos rado gilų atgarsį. 1890 m. „Varpo“ dešimtajame numeryje pasirodė ir jos straipsnis, pasirašytas Gabrielės slapyvardžiu. Nuo 1891 m. Gabrielė Petkevičaitė tapo nuolatine „Varpo“ korespondente, pasirašinėjanti „Bitės“ slapyvardžiu.

1894 m. dr. Vinco Kudirkos pakviesta ji dalyvavo pirmajame Baltijos šalių nacionalinio judėjimo veikėjų pasitarime Karlsruhe (dabar Meluži, Latvija). Čia vienas jos bičiulių Povilas Višinskis jai perdavė Žemaitės knygos rankraštį ir paprašė jį suredaguoti ir įvertinti. Tais pačiais metais V. Kudirka „Varpo“ 9–12 numeruose atspausdino Bitės apsakymą „Vilkienė“. 1898 m. Gabrielė Petkevičaitė-Bitė kartu su Povilu Višinskiu, P. Avižoniu, Jadvyga ir Marija Juškytėmis aplankė jau sunkiai sergantį dr. Vincą Kudirką. Po šio apsilankymo jos tautiniai jausmai dar labiau sustiprėjo.

Tų pačių metų sausyje ji susipažino su Julija Žymantiene-Zemaitė. Pažintis perėjo į ilgą kūrybinę draugystę. Papildydamos viena kitą žiniomis ir jausmais jos parašė komediją „Kaip kas išmano, taip save gano“, kurią pasirašė slapyvardžiu „Dvi moteri“. 1899 m. pasirodė antra dviejų moterų parašyta komedija „Velnias spąstuose“; 1900 m. – „Parduotoji laimė“; 1903 m. – „Litvomanai“. Visuose kūriniuose pasiepiamas ir smerkiamas to meto dvarininkų nutolinimas nuo savo tautos, vaizduojama sunki kaimo moters dalis, smerkiama socialinė nelygybė ir tuometinio Lietuvos kaimo ydos. Žemaitės įtaka jaunai bajoraitėi buvo labai stipri. Prieškario literatūros kritiko Juozo Brazaičio nuomone, šiose pjesėse yra daugiau Julijos Žymantienės-Zemaitės idėjų ir talento, nei Gabrielės Petkevičaitės (Juozas Brazaitis-Ambrazevičius. Raštai, II tomas).

Skirtingai nuo kitų to meto rašytojų, Gabrielė Petkevičaitė-Bitė, kuriai įtakos turėjo tėvas gydytojas Leonas Petkevičius, anksčiau nei kiti suvokė, kad visuomenės reiškiniai ir jo problemas geriausiai suprasti padeda

gilinimasis į politiką. Sukrėsta 1905 m. revoliucinių įvykių, kuriems vadovavo bolševikai, pamačiusi jų žiaurumą ir visuotinio naikinimo, įskaitant ir kultūros vertybes, aistrą, stebėdama pradėjusių kurtis partijų veiklą, moteris stengėsi suvokti, kas yra politika. Netrukus ji suprato, kad Lietuvą drasko dvi pagrindinės politikos srovės: bolševikinė, vedanti į kruviną revoliuciją ir tautų niveliavimą, ir „Aušros“ bei „Varpo“ propaguojama, gaivinusi lietuvių tokiomis obalsiais: mes nenorime virsti lenkais, rusais, vokiečiais; mes nenorime atsižadėti savo kalbos, savo tradicijų, savo istorijos; mes nenorime tokių mokyklų, kurios mus verstų būti kitataučiais, mes norime patys kurti savo kultūrą, nes mums reikia dvasinio peno. Visa tai atsispindi jos „Pasikalbėjimuose“, išspausdintuose „Varpe“.

Kaip tik tuo metu Lietuvoje pradėjo formuotis ir moterų visuomeninis judėjimas. 1905 m. lapkričio 5 d. Vilniuje vykusioje moterų konferencijoje buvo įkurta Lietuvos moterų sąjunga, kurios pagrindinis tikslas buvo siekti lygių su vyrais teisių, pirmiausia – rinkimų teisės. Gabrielė Petkevičaitė-Bitė šiai organizacijai parašė jos veiklos programą.

Gabrielė Petkevičaitė-Bitė, Ona Brazauskaitė-Mašiotienė ir Sofija Ky-

mantaitė-Čiurlionienė dalyvavo ir 1905 m. gruodžio 4–5 d. Vilniaus Didžiojo Seimo (Lietuvių suvažiavimo Vilniuje) konferencijoje. Iš aukštos tribūnos jos skelbė moterų ir vyrų lygybės principus, kurie turėtų būti įgyvendinti nepriklausomoje Lietuvoje. Jau toje konferencijoje išryškėjo gili takoskyra dėl siektinų politinių uždavinių: „bolševikuojantys“ suvažiavimo dalyviai reikalavo autonomijos imperinės Rusijos sudėtyje, o kita delegatų dalis – visiškos Lietuvos nepriklausomybės.

1907 m. rugsėjo 23–24 d. Kaune įvyko Pirmasis Lietuvos moterų suvažiavimas, kuriam pirmininkavo rašytoja Gabrielė Petkevičaitė-Bitė. Savo įvadinėje kalboje rašytoja akcentavo visų to meto Europos moterų judėjimų pagrindinę idėją – moterų ir vyrų lygybės būtinumą visose socialinio, ekonominio ir politinio gyvenimo srityse. Baisiausia nelygybės apraiška – prostitucija – ji įvertino, kaip „neišsakomą nužeminimą mūsų lyties“. Jos nuomone, „... kol mažiausia nors dalis mūsų lyties leis save žeminti, kol pasaulyje bus nors vieni paleistuvystės namai apkenčiami, tol negali būti nė kalbos apie tikrą moterų ir vyrų lygybę“ (Petkevičaitė-Bitė G. Raštai, t. 6, p. 263).

Gabrielė Petkevičaitė-Bitė vėliau straipsnyje „Išpūdziai iš moterų suvažiavimo“ rašė, kad pirmininkaudama ji leido kiekvienam, išėjusiam į tribūną, „išsikalbėti iki sočiai“. Ji manė, kad suvažiavimo dalyviams toks išsikalbėjimas gali „daug naudoti atnešti, naujas horizontus praplacinti“. Antra vertus, jos nuomone, „partiniai ginčai suragina ne sykį ir pačias partijas geriau išsiaiškinti, giliai į savo darbavimosi taktiką pažvelgti“ (Ten pat, p. 261).

Kaip ir Vilniaus Didžiojo Seimo konferencijoje, taip ir Pirmajame Lietuvos moterų suvažiavime iškilos tas pats siektinų politinių tikslų klausimas. Ir čia Gabrielė Petkevičaitė-Bitė pamatė tą pačią politinę takoskyrą: „bolševikuojantys“ delegatai ir pranešėjai pasisakė už autonomiją, o jau tada įsisiūbavusio tautinio atgimimo šaukliai – aušrininkai ir varpininkai – griežtai reikalavo siekti laisvos ir nepriklausomos Lietuvos. Po Pirmojo Lietuvos moterų suvažiavimo moterų judėjimas skilo į dvi dalis: liberalųjį jo sparną, įsikūrusį Vilniuje, ir tautinį-katalikiškąjį, rezidavusį Kaune.

(Tęsinys – kitame numeryje)

Išrinkti 2015 m. GABRIELĖS PETKEVIČAITĖS-BITĖS atminimo medalia „Tarnaukite Lietuvai“ laureatai

Gabrielės Petkevičaitės-Bitės atminimo medalia „Tarnaukite Lietuvai“ kandidatų vertinimo komisijos posėdyje išrinkti 2015 metų Gabrielės Petkevičaitės-Bitės atminimo medalia „Tarnaukite Lietuvai“ laureatai:

už pilietinę iniciatyvą valstybės stiprinimo labui:

– **Lionė LAPINSKIENĖ** (kraštotyrininkė, knygų sudarytoja, VšĮ komunikacijos centro „Kalba. Knyga. Kūryba“ direktorė);

– **Onutė MILIAUSKIENĖ** (Šilutės r. savivaldybės Fridricho Bajoraičio viešosios bibliotekos Usėnų filialo bibliotekininkė, bibliotekininkų draugijų narė);

– **Kristina PAULASKAITĖ** (Plungės r. savivaldybės viešosios bibliotekos dailininkė-fotografė);

– **Lilija RAMANAUSKIENĖ** (Visagino „Verdenės“ gimnazijos istorijos, pilietiško ugdymo mokytoja);

– **Birutė VALIONYTĖ** (Lietuvos Nepriklausomybės Akto signatarė, Nepriklausomybės Akto signatarų klubo prezidentė);

už filantropinę veiklą, ypač jaunųjų kūrėjų skatinimą ir rėmimą:

– **Biruta AUGUSTINIENĖ** (Birutė Jonuškaitė) prozininkė, poetė, vertėja, Lietuvos rašytojų sąjungos narė, projektų, skirtų kūrybingam jaunimui ugdyti, autorė ir vadovė);

– **Liudvikas DAMBRAUSKAS** (kunigas, Mosėdžio parapijios rezidentas, Mosėdžio vaikų globos namų steigėjas);

– **Elena ELZBERGIENĖ** (Jurbarko r. Raudonės pagrindinės mokyklos lietuvių kalbos mokytoja metodininkė, Maironiečių būrelio vadovė);

– **dr. Aldona Aida ir dr. Remigijus Algimantas GAŠKOS** (Vytauto Didžiojo universiteto Atkuriamojo Senato nariai, mecenatai);

– **Elvyra PAŽEMECKAITĖ** (poetė, Panevėžio apskrities Gabrielės Petkevičaitės-Bitės viešosios bibliotekos kultūros renginių organizatorė, tarptautinio literatūros festivalio „Panevėžio literatūrinė žiema“ sumanytoja ir rengėja);

už savanorystės kultūros sklaidą Lietuvoje:

– **Vladas BRAZIŪNAS** (poetas, rašytojas, vertėjas, aktyvus visuomenės ir kultūros veikėjas, Lietuvos rašytojų sąjungos ir kitų organizacijų narys);

– **Virginija KOCHANSKYTĖ** (aktorė, Klaipėdos universiteto Humanitarinių mokslų fakulteto dėstytoja,

UNICEF Lietuvos nacionalinio komiteto Geros valios ambasadorė, lietuviškojo žodžio puoselėtoja ir skleidėja);

– **Lietuvos „CARITAS“** (organizacija, savanorystės kultūrą skleidžianti per organizuojamą karitatyvinę ir socialinę veiklą);

– **Bronislovas MAŽYLIS** (kraštotyrininkas, muziejininkas, tautodailininkas, Panevėžio krašto istorinės atminties puoselėtojas);

– **Tautvilis UŽA** (kraštotyrininkas, fotografas, visuomenininkas, Anykščių Teresės Mikeliūnaitės kraštotyros draugijos narys);

už parlamentarizmo tradicijų puoselėjimą ir skleidimą:

– **prof. dr. Lauras BIELINIS** (Vytauto Didžiojo universiteto Politikos mokslų ir diplomatijos fakulteto profesorius, politinės sistemos ir parlamentinės veiklos tyrinėtojas);

– **Julius DAUTARTAS** (Mykolo Romerio universiteto teatro režisierius);

– **Eugenijus PETROVAS** (Lietuvos Nepriklausomybės Akto signataras);

– **Angonita RUPŠYTĖ** (Lietuvos Respublikos Seimo kanceliarijos Komunikacijos departamento Parlamentarizmo istorijos ir atminimo įamžinimo skyriaus vedėja);

– **prof. habil. dr. Stasys VAITEKŪNAS** (geografas, akademikas, pedagogas, Klaipėdos universiteto profesorius);

už visuomeniškai aktualią publicistiką:

– **prof. habil. dr. Egidijus ALEKSANDRAVIČIUS** (istorikas, publicistas, Vytauto Didžiojo universiteto profesorius);

– **Aldona GRIGALIŪNIENĖ** (Aldona Elena Puišytė) poetė, eseistė, vertėja, rezistentė);

– **dr. Ingrida JAKUBAVIČIENĖ** (istorikė, Istorinės Respublikos Prezidentūros Kaune kultūros renginių ir projektų koordinatė-kuratorė);

– **dr. Algirdas KAVALIUSKAS** (publicistas, istorijos mokytojas);

– **doc. dr. Saulius SPURGA** (publicistas, Mykolo Romerio universiteto kancleris, Politikos ir vadybos fakulteto Politikos mokslų instituto docentas).

Gabrielės Petkevičaitės-Bitės atminimo medaliai „Tarnaukite Lietuvai“ bus įteikti 2015 m. kovo 30 d. 15 val. iškilmingame renginyje Panevėžio J. Miltonio dramos teatre.

Parengta pagal Lietuvos Respublikos Seimo pranešimą

Žemaitukai sugrįžta į Rietavą

Milda VYŠTEINAITĖ

Lietuvos žirgynų istorija – gana ilga. Istoriniuose šaltiniuose minimas 1367 m. Didžiojo Kunigaikščio žirgynas, įkurtas Kauno apylinkėse (50 arklių), 1574 m. Meteliuose (452 arkliai). LDK tokie žirgynai buvo Alytuje, Birštone, Veliuonoje ir kt. Žirgus augindavo ir kariuomenėi. Tūkstančius metų Lietuvos teritorijoje kartu su žmogumi gyveno ir jam padėjo sunkiame kasdieniniame darbe, kovoje su priešais nedidelis (132–142 cm ūgio), nereiklus, gerai prisitaikęs prie vietinių sąlygų, išvermingas vietinis arklys – žemaitukas. Pirmą kartą literatūroje žemaitukus aprašė Lisicijus 1554 m. Vėliau jais susidomėjo rusų, vokiečių, lenkų ir lietuvių mokslininkai.

Iki XIX a. pradžios žemaitukai dažniausiai tenkino žemdirbių poreikius. Vėliau dvaruose paplito anglų, arabų, trakėnų veislės, tinkančios jodinėti, važinėti karietomis, traukti sunkias žemės ūkio mašinas. Žymus arklių specialistas S. Urusovas rašė, kad žemaitukas iš kovos arklio virto artoju ir neteko savo buvusios šlovės.

Nežinia, kaip būtų atsitikę, jei žemaitukų veislės arklio likimu nebūtų susirūpinę kunigaikščiai Oginskiai. Archyviniai šaltiniai liudija, kad Rietavo kunigaikštis Irenėjus Oginskis pirmasis susirūpino nykstančiais žemaitukais. Jis laikė žemaitukų veislės arklius atskirai nuo kitų arklių, rūpinosi jų šėrimu, priežiūra, kergimu. Iki penkerių metų amžiaus jų nenaudojo ūkio darbams. Jis organizavo Rietave pirmąsias žemaitukų parodas. Valstiečiams leido nemokamai sukergti kumeles su savo išpuoselėtais žemaitukais. Irenėjaus Oginskio arkliai buvo vadinami „žemaitukai rietavičiai“. Vėliau oficialiuose dokumentuose rusų kalba buvo rašoma žemaičių arklių veislė – Rietavo arklys. XIX a. antroje pusėje šie arkliai paplito ir kituose dvaruose. Kunigaikščiai Oginskiai žemaitukus vadino žmonių vardais: Kęstučiais, Birutėmis. Jie tarptautinėse parodose laimėdavo aukso ir sidabro medalius.

Garbingą Irenėjaus Oginskio darbą tęsė jo sūnūs – Bogdanas ir Mykolas. Oginskių fondo rankraščiuose minima, kad jie šiais arkliais rūpinosi ir todėl, kad lietuviai su jais nugalėjo kryžiuočius. Todėl negalima leisti jiems išnykti. Bogdanas Oginskis kasmet žemaitukams apdovanoti Raseinių žemės ūkio parodose skirdavo po 200



Rietavo Oginskių kultūros istorijos muziejus. V. Rutkausko nuotr.

rublių. 1873 m. Raseiniuose buvo apdovanotas 21 žemaitukas. Kunigaikštis rėmė Peterburgo valstybinę arklinių kystės valdybą. 1875 m. ši valdyba B. Oginskiui pranešė: „...Finansų ministras sutinka, kad žemaitukų premijavimui Raseiniuose būtų paskirtas vienas aukso ir penki sidabro medaliai.“

1876 m. Raseinių gyvulių globos draugijos Rietavo skyriaus vadovas Mykolas Oginskis organizavo parodą Rietave, kur išstatė penkis žemaitukus. Už tuos arklius gavo garbės diplomą (aukso medalio atsakė). Diplome buvo rašoma: „Už pastovų energingą darbą gerinant vietinės veislės arklius.“

Laikui bėgant, reikėjo geriau organizuoti veiklą. Žemaitukų auginimo entuziastai (B. Sakelis, K. Jančiauskas ir kt.) 1879 m. kreipėsi į Valstybinę arklinių kystės valdybą ir gavo leidimą steigti jų augintojų draugiją. 1881 m. birželio 21 d. įvyko Raseinių Žemaitukų veisimo draugijos steigiamasis susirinkimas. Jai vadovauti ėmėsi Kauno gubernatorius Valerijonas Melnickis, tačiau jos vicepirmininku ir tikruoju vadovu tapo Bogdanas Oginskis. Draugijos pirmasis punktas atspindėjo jos tikslą: „Išsaugoti Žemaitukų veislės arklius nuo visiško išnykimo ir prisidėti prie šios veislės, išsiskiriančios puikiomis darbo ir kinkomųjų arklių savybėmis, veisimo.“ Draugija turėjo steigti žirgyną, organizuoti parodas, platinti literatūrą. Buvo sudaryta penkių ekspertų komisija, kurios nariais tapo dvarininkai: A. Burba, B. Oginskis, B. Sakelis, B. Gruževskis ir J. Liaugminas. Tais pačiais metais draugija, turėjusi tris erzilus (Perkūną, Kauką ir Vanagą), dar nusipirko erzilus Vilką, Žvirblį, Gintarą ir Bičiulį. B. Sakelis



Medalis, skirtas kunigaikščiui Bogdanui Oginskiui už geriausią žemaitukų veislės erzilą – Kęstutį, Sankt Peterburgo parodoje 1898 m. Nuotrauka iš Lietuvos nacionalinio muziejaus fondų

padovanojo kumelę Alksną, o Mykolas Oginskis – Širmą.

1882 m. pradėtas svarstyti ir žirgyno klausimas. Komisija geriausiu pripažino P. Končiaus projektą, tačiau jis buvo labai brangus – 60–70 tūkst. rublių. Buvo pasiūlyta B. Sakeliui žirgyną laikyti savo ūkyje, tačiau šiam atsisakius, iniciatyvos ėmėsi Mykolas Oginskis. Jis pasiūlė savo dvare Plungėje laikyti šešias kumeles ir vieną erzilą. Tarp draugijos ir Mykolo Oginskio buvo sudaryta sutartis, pagal kurią už tūkstantį rublių per metus M. Oginskis turėjo prižiūrėti šio veislės arklius. Žirgyno direktoriumi buvo paskirtas B. Sakelis. Oficialia XIX a. Žemaitukų veislės žirgyno įsteigimo data tenka laikyti 1883 m. kovo 13 d.

1890 m. tarp draugijos narių kilo nesutarimų. Bogdanas Oginskis pasitraukė iš Raseinių žemaitukų veislės draugijos narių. 1891 m. vasario 11 d. jis gavo leidimą tokio pat pavadinimo



Rietavo žirgynas galima ne tik pajodinėti žirgais, bet ir užsisakyti kelionę rogėmis ar karieta. Šį kartą karieta jaunuosius atvežė į Mykolo Oginskio dvarą Plungėje



Medalis, skirtas kunigaikščiui Bogdanui Oginskiui už geriausią žemaitukų veislės erzilą – Kęstutį, Sankt Peterburgo parodoje 1898 m. Nuotrauka iš Lietuvos nacionalinio muziejaus fondų

draugiją įsteigti Rietave. Plungės žirgynas buvo parduotas. Dešimt arklių nusipirkęs B. Oginskis juos padovanojo Rietavo žemaitukų veisimo draugijai. Žirgynas buvo įsteigtas Girėnų palivarke. Jo direktoriumi vėl buvo išrinktas B. Sakelis. Didžiausias darbo krūvis Rietavo draugijoje teko B. Oginskiui. Ši draugija didelį dėmesį skyrė parodoms. 1898 m. arklių parodoje Peterburge buvo apdovanoti du B. Oginskio žemaitukai: kumelė Žaiba ir erzilas Kęstutis. 1900 m. tarptautinėje arklių parodoje Paryžiuje erzilas Kiršas ir kumelė Žaiba buvo apdovanoti aukso medaliais, o erzilas Kęstutis – didžiuliu sidabro medaliu.

1904 m. spalio 11 d. žemaitukų paroda įvyko Rietave. Žemaitukų veisimo draugija čia veikė iki 1909 m., t. y. iki Bogdano Oginskio mirties. Pirmojo pasaulinio karo metais daug šių arklių buvo išvežta į Rusiją. Vėlesniais metais Rietavo apylinkėse šiuos žirgus auginavo valstiečiai. Nepriklausomos Lietuvos Pirmosios Respublikos (1918–1940) metais du žemaitukų veislės arklius laikė Drobstų dvaro savininkas Povilas Jurgaitis. Senieji rietavičiai pasakojo, kad Lietuvos Prezidentas Antanas Smetona, atvykęs P. Jurgaičio žemaitukais, 1938 m. atidarė Žemaičių plento ruožą pro Rietavą.

Atkūrus Lietuvos nepriklausomybę, Rietave pradėta nuosekliai gaivinti kunigaikščių Oginskių

kultūros paveldą. Iš griuvėsių prikeltas Bogdano Oginskio įkurtos pirmosios Lietuvoje profesionalios muzikos mokyklos pastatas, kuriame dabar veikia Rietavo Oginskių kultūros istorijos muziejus. Restauruojami išlikę dvarvietės pastatai, tvarkomas senasis parkas, atgaivintos kunigaikščių Oginskių kultūrinės muzikinės tradicijos.

2000 m. atkurta Rietavo savivalda. Miesto taryba ir meras Antanas Černeckis iškėlė mintį atkurti Bogdano Oginskio įkurtą Žemaitukų veislės žirgyną. Ši idėja palaiapsniui prigijo ir 2010 m. gegužės 27 d. Registrų centras įregistravo VŠĮ Rietavo žirgyną. Žirgyno vadovu pradėjo dirbti jaunas, kūrybingas viešojo administravimo valdymo specialistas Ričardas Astrauskas. Žirgynas sėkmingai vykdo švietimo kultūrinę, turizmo, sporto plėtros ir kitokią visuomenei naudingą veiklą. Šiuo metu čia yra devyni arkliai, iš kurių septyni – žemaitukai. Žirgynui priklauso 50 ha žemės, kur sėkmingai plėtojama ekologinė žemdirbystė, diegiamos naujos technologijos. Auginami sertifikuoti vaismedžiai ir uogynai, plėtojama avininkystė.

Pagrindinės žirgyno veiklos kryptys:

Žemaitukų veislės arklių veisimas ir auginimas.

Jaunimo užimtumo ir meilės gyvūnams ugdymas.

Rietavo gyventojų supažindinimas su arkliais ir naujos laisvalaikio formos.

Ekologinio turizmo plėtra. Nėdelėms svečių grupėms parinkti turistiniai maršrutai arkliais po Rietavo savivaldybės istorines vietas, atgaivinant naktigonės tradicijas.

Hipoterapijos plėtra. Neįgaliųjų vaikų bendravimas su arkliais, pasižymintis pozityvia įtaka jų sveikatai.

Bendravimas su dailininkais. Organizuojami kasmetiniai plenerai, skirti įvairaus amžiaus jaunimo grupėms.

Taip kunigaikščių Oginskių puoselėtos žemaitukų arklių veislės išsaugojimo tradicijos tiesia naujus žmogaus ir žirgo bendravimo kelius. *Autorė yra Rietavo Oginskių kultūros istorijos muziejaus vyr. fondų saugotoja*

Literatūra:

Baranauskas, V. (1982) Arklinių kystė. Vilnius.

Danilevičius, E. (1986) Oi, žirge, žirge. Vilnius.

Rietavo apylinkės. (1992) Lietuvos kraštotyros draugija: Kaunas.



Vestuvių ekipažas Rietavo dvaro sodyboje. Karietos važnyčiotojas - Rietavo žirgyno treneris Arūnas Stonkus. Andriaus Pelakausko nuotrauka.



Jojikas Vyktinas Mikalauskas su žemaitukų veislės žirgu Ketoma varžybose Palangoje, 2014 m. Nuotrauka iš Rietavo žirgyno foto archyvo

LIETUVOS NEPRIKLAUSOMYBĖS 25-MEČIUI

Džiaukimės ir didžiuokimės 25-uoju savo Laisvės pavasariu!



Dr. Leonas MILČIUS

Jeigu kas 1990-ųjų metų pavasarį būtų pasakęs, kad sulauksiu ir švęsiu Kovo 11-osios 25-erių metų jubiliejų, būčiau galvojęs, kad tai mintys iš pasakos arba iš paties gražiausio sapno. Ir štai – sulaukėme. Sulaukėme ypatingos šventės, kaip pačios didžiausios Dievo dovanos, kaip atlygio už mūsų visų drąsą išgirsti tų metų Sąjūdžio kvietimą kilti ir eiti statyti naują, nepriklausomą Lietuvą. Džiaugiuosi ir dėkoju tuometinės 131-osios Vilkijos rinkiminės apygardos žmonėms, kurie man, kartu su kitais išrinktais Lietuvos Respublikos

Aukščiausiosios Tarybos deputatais, po valstybės pamatais patikėjo padėti dar vieną kartinį akmenį – balsuoti ir pasirašyti Lietuvos Nepriklausomos Valstybės Atkūrimo Akta.

Žinoma, iki tų metų kovo 11-osios datos dar reikėjo eiti beveik dvejus ilgo ir nuoširdaus darbo metus. Gerai, kad drąsių ir gražių pakeleivių, trokštančių pasiekti ir iškelti Laisvės žiburį, buvo ne dešimtys ir ne šimtai, bet tūkstančiai, dešimtys ir šimtai tūkstančių. Ir ne vien Vilniuje ar Kaune, bet visoje Lietuvoje. Daug, labai daug jų buvo ir Kauno rajone – Zapyškyje ir Raudondvarėje, Babtuose ir Garliavoje, Vilkijoje ir Domeikavoje, Ežerėlyje ir Girionyse, Kačerginėje ir Lapėse. Neišvardinti man visų kaimų ir miestelių, iš kurių lyg paukščiai kilo gražiausi to meto žmonės – Sąjūdžio žmonės. Ačiū jiems visiems! Ačiū ne tik tiems, kurie savo širdyse, savo darbais, gyvenimu išlaikė tuometinį tikėjimą Laisvės idealais ir padarė viską, kad Lietuva kiltų, tiestųsi, gražėtų. Ačiū ir tiems, kurie gal sutriko pusiaukelėje, per anksti pavargę arba nuklydo į svečias šalis didesnės, sotesnės, saugesnės laimės ieškoti. Svarbiausia, kad mes neprarastume jiems savo meilės, o jie – meilės tėvų žemei,

bočių kalbai ir, jeigu užgriūtų likimo negandos, bet kuriame pasaulio kampelyje vėl pakiltų kovoti už Lietuvą, už jos nepriklausomybę.

Suprantu, kad daugelių viltys gal buvo ir kitos, buvo gražesnės, buvo tikėtasi daugiau teisingumo, daugiau atidumo paprastam žmogui, didesnės atjautos ir supratimo ne tik sulaukusiame senatvės, užklupus negaliai, besirūpinančiam vaikui auginimu, jų lavinimu, ieškančiam tokio darbo, kuris leistų turėti orų gyvenimą, tinkamai aprūpinti šeimą. Daug darbų dar liko nepadaryta, o gal daug ir ne taip padaryta. Bet viskas gi mūsų ir mūsų vaikų rankose. Tikiu, kad ateinančios kartos ne mažiau mylės Lietuvą ir ne mažiau jai dirbs. Gal dar daugiau ir geriau, negu mes sugebėjome. Tik reikia suprasti, kad Lietuva bus tokia, kokios norės jos žmonės, už kokią bus pasirengę kovoti ir kiek padės pastangų, kad ji Europoje būtų pasiturinti, graži, garbinga.

Sudėtingas šios laikotarpis. Sudėtingas ne tik ekonomine, bet ir politine prasme. Gerai, kad esame stiprios ekonominės Europos Sąjungos ir gynybinės organizacijos NATO nariais. Gerai, kad karo ir visokių negandų liepsnos dar nepersimetė į mūsų kraš-

tą. Tokio pavojaus akivaizdoje ir mes privalome būti tvirtesni, nepasiduoti menkavertiškumo jausmui, visuomenės skaldymui, bandymui Lietuvą vėl įtraukti į sovietinės ir imperinės Rusijos įtakos zoną. Šių dienų blogis yra toks kurtinantis, išpūstas ir įžūlus. Ne tik propagandiniai Rusijos TV kanalai. Kai kuriuose mūsų šiuolaikiuose komerciniuose TV kanaluose brukamos „Nuogos tiesos“, „Šamokslo teorijos“ ir kt. begėdiškai juoduliais užpildo žmonių protus, nustelbia bet kokius gėrio, grožio ir doros žiedus. O jų tiek daug yra. Reikia tik pasidairyti po mano anksčiau išvardintus ir kitus miestelius. Ar jie buvo dar kada gražesni, šviesesni? Pakanka nors ir trumpai pabūti mūsų ūkininkų, bendrovių laukuose. Argi juose buvo kada nors gaunamas didesnis derlius? Vasarą ar rudenį važiuotum ne tik Suvalkijos, bet ir Žemaitijos, Aukštaitijos keliais ir visur pamatytum naują, gražesnę, turtingesnę Lietuvą.

Taigi, mes turime teisę, tiesiog pareigą, gražiai ir išskilmingai švęsti jubiliejinį, 25-ąjį Laisvės pavasarį. Mes galime džiaugtis ir didžiuotis juo, sveikinti vieni kitus čia, Lietuvoje, taip pat savo tautiečius ir kituose kraštuose,

sulaukus jaunatviškos ir veržlios Kovo 11-osios šventės.

Ypatingai šiltai norėtųsi pasveikinti visus Sąjūdžio bendražygius, kolegas signatarus, jų artimuosius, kurie neprarado šviesaus tikėjimo, optimizmo, gebėjimo matyti ne tik skaudulius, ne tik nušalnojusius žiedus, bet ir užmegztus bei jau pribrendusius gražius mūsų 25-erių metų gyvenimo nepriklausomybėje vaisius. Kiekviena karta turi savo paskirtį, savo darbus ir savo kelius. Tikėkime ir pasitikėkime savo žmonėmis, savo jaunimu. Juk tarp jų tiek daug gražių, talentingų ir nuoširdžiai mylinčių Lietuvą, jos Laisvę.

Tik laisvoje Lietuvoje gali būti gyvybinga lietuvių tauta, kurioje ir toliau bus galima išlaikyti bei puoselėti savo kalbą, kultūrą, tradicijas. Tik tokioje valstybėje galima garantuoti pagrindines žmogaus teises, demokratijos principus, prisidėti prie bendrųjų žmonijos vertybių kūrimo. Tai ar galime jos nemylėti, nesididžiuoti, jai nedirbti, o esant reikalui, ir neginti? Ne, savo valstybę mylime ir mylėsime, jai dirbsime ir iki paskutinio atodūso ginsime.

Autorius yra Kovo 11-osios Akto signataras

LIETUVOS KRONIKA

BALTIJOS ASAMBLĖJOJE

Šių metų pradžioje Lietuva pradėjo pirmininkauti Baltijos Asamblėjai. Per šiuos metus planuojama surengti 14 tarptautinių renginių, kurių dauguma vyks Vilniuje, LR Seime. Kiti renginiai vyks Kaune, Klaipėdoje, Palangoje ir Šiauliuose. Lietuvos pirmininkavimo Baltijos Asamblėjai šūkis – „Už augantį ir vieningą Baltijos regioną“. Prioritetai: augančio ir patikimo Baltijos regiono vystymasis; saugus Baltijos regionas; darni ir konkurencinga regiono visuomenė; Baltijos regionas pasaulyje: regioninių tinklų plėtra. Baltijos Asamblėja yra Lietuvos, Estijos ir Latvijos parlamentų bendradarbiavimo tarptautinė organizacija, įkurta 1991 m. lapkričio 8 d. Taline. Baltijos Asamblėjos Sekretoriato buveinė yra Rygoje, Latvijoje.

ŠVIETIMO, MOKSLO IR KULTŪROS KOMITETO POSĖDIS. Trečiasis Lietuvos pirmininkavimo Baltijos Asamblėjai renginys įvyko Šiaulių universitete. Čia posėdžiavo Baltijos Asamblėjos Švietimo, mokslo ir kultūros komitetas. Posėdžio dalyvius pasveikino renginio šeiminkas – Šiaulių universiteto rektorius prof. dr. Donatas Jurgaitis, pasidžiaugęs Baltijos Asamblėjos iniciatyva komiteto posėdį surengti mokslo įstaigoje, taip pat aptarti šiuo metu ypač aktualią visuomenės pilietiškumo, saugumo ir Tėvynės gynybos temą. Rektorius informavo, kad jau pasirašyta bendradarbiavimo sutartis, kurios tikslas – ugdyti visuomenės pilietiškumą. Daugiašalių susitarimą pasirašė Šiaulių savivaldybė, krašto apsaugos savanorių 6-oji rinktinė, Šaulių sąjunga, Šiaulių universitetas ir trys Šiaulių miesto gimnazijos.

Komiteto posėdžiui pirmininkavęs Švietimo, mokslo ir kultūros komiteto pirmininkas Valerijus Simulikas pabrėžė švietimo ir mokslo svarbą valstybių



Švietimo, mokslo ir kultūros komiteto posėdyje Šiaulių universitete. Iš kairės: LR Seimo narė Irena Šiaulienė, komiteto pirmininkas Valerijus Simulikas, Šiaulių universiteto rektorius prof. dr. Donatas Jurgaitis ir studijų prorektorius dr. Remigijus Bubnys

konkurencingumui, visuomenės ekonominei ir socialinei gerovei. Pasaulio ekonomikos forumas yra įvardijęs 12 sričių, kurių pasiekimai lemia šalių konkurencingumo indeksą. Net 4 šių sričių yra susijusios su švietimu ir mokslu: pradinis ir aukštasis išsilavinimas, mokymas, inovacijos ir techninis pasirengimas. 2014–2015 metais pagal pasaulio konkurencingumo indeksą inovacijų srityje Estija užima 30-ąją, Latvija – 70-ąją, Lietuva – 44-ąją vietas. Komiteto pirmininkas priminė 2012 m. Baltijos šalių švietimo ministrų pasirašytą Supratimo memorandumą dėl glaudesnio bendradarbiavimo aukštojo mokslo, mokslinių tyrimų ir inovacijų srityse bei kitus susitarimus, kurie turėjo padėti įgyvendinti bendrus švietimo ir mokslo projektus. Tačiau, teigė politikas, „iki šiol sėkmingai bendradarbiaujama tik vienoje srityje – „koordinuojant infrastruktūrą moksliniams tyrimams ir technologinei plėtrai, ypač Baltijos jūros šalių vykdomą BONUS programą“. Jis

taip pat akcentavo augantį neatitikimą tarp potencialių darbo rinkos dalyvių įgūdžių ir darbo rinkos poreikių. V. Simuliko nuomone, švietimo sistemą būtina tobulinti, kad ji atitiktų realius jmonių poreikius.

RYTŲ PARTNERYSTĖ. 2015 m. kovo 20 d. Seime surengtoje Baltijos Asamblėjos ir Baltijos Ministrų Tarybos konferencijoje aptartos Europos Sąjungos Rytų partnerystės politinės plėtros galimybės ir laukiami rezultatai Rytų partnerystės aukščiausiojo lygio susitikime Rygoje. Renginio dalyviai taip pat kalbėjo apie Europos integracijos pamokas, regioninio bendradarbiavimo vaidmenį. Pranešimą konferencijoje skaičiusio Seimo Užsienio reikalų komiteto pirmininko Benedikto Juodkos įsitikinimu, atsižvelgiant į geopolitinę situaciją dėl regiono saugumo, energetinės nepriklausomybės ir kitų svarbių klausimų, trijų Baltijos valstybių bendradarbiavimas turi grįžti prie naujo solidarumo etapo. Jis akcentavo, kad

Baltijos valstybėms, kelyje į ES besimokiusioms iš Šiaurės šalių, atėjo laikas dalytis patirtimi su Rytų partnerystės šalimis. B. Juodka pabrėžė, kad Gruzijai, Moldovai ir Ukrainai turime atverti ES duris – suteikti narystės ES perspektyvą. Seimo komiteto vadovas pripažino, kad pagrindinis Rytų partnerystės proceso stabdys yra Rusija. „Visos demokratinės tarptautinės bendruomenės pareiga – smerkti agresorių ir jų izoliuoti, tuo pat metu visapusiškai padedant Ukrainai ir jos žmonėms apsiginti. Bet kokie ateities sprendimai turi visiškai atitikti ir gerbti Ukrainos suverenitetą, nepriklausomybę ir teritorinį vientisumą. Mūsų valstybių kalbėjimas vieningu balsu tampa gyvybiškai svarbus.“

Apie paramą Ukrainai kalbėjo Latvijos Respublikos Saeimos Europos reikalų komiteto narys, Latvijos delegacijos Baltijos Asamblėjoje narys Atis Lejiņšas: „Manau, kad mes – visos trys Baltijos valstybės – galime padėti Ukrainai. Mes net galime teikti karinius patarimus ir prisidėti ne vien tik prie NATO pajėgų, bet ir suteikti medicininę paramą kariams, kurie galėtų būti gydomi Rygoje ar Vilniuje.“ Parlamentaras pažymėjo, kad Latvija remia strateginę partnerystę su Azerbaidžanu ir pripažino, kad reikėtų stipriai dirbti su Baltarusija, dedant „daugiau diplomatiškos pastangų padedant Baltarusijai priartėti prie Europos šeimos“.

Šiaurės Tarybos Prezidiumo narys, Švedijos delegacijos Šiaurės Taryboje pirmininkas Hansas Valmarkas (Hans Wallmark) pasisakė už tolesnę ES plėtrą: „Reikia palikti atviras ES duris. Jei tas duris užtrenktume, daugiau nebevyktų jokie pozityvūs pokyčiai tose valstybėse. Visuomenėms reikia plėtros krypties. Jeigu pasakysime jiems, kad europinė integracija nebegali būti jų galutiniu

tikslu, jos bus priverstos rinktis kitą kryptį, todėl manau, kad labai svarbu paspartinti ES plėtros procesą, ypač kalbant apie Rytų partnerystės šalis – Ukrainą, Gruziją, Moldovą.“

Lenkijos Respublikos Senato Savivaldybių ir valstybės administravimo komiteto narys Janušas Obremskis konferencijos dalyviams pristatė rekomendacijas diferencijuotai politikai su valstybėmis – Rytų partnerėmis: kuo didesnė parama atsakant į jų lūkesčius tapti Europos dalimi; diferencijuoto požiūrio į Rytų partnerystės valstybes, kalbant apie energetinį saugumą, paieška; pagalba Moldovai ir Gruzijai eksportuojant žemės ūkio produktus, teikiant ES subsidijas. Jis akcentavo propagandos veiksmų nukreipimą: „Žinome, kad Ukraina liko viena su Rusijos propaganda. Mes turime mokyti juos, kas yra propaganda, ir tą daryti ir rusų kalba.“

Gruzijos Parlamento pirmininko pavaduotojas Zurabas Abašidzė, pristatydams savo šalies požiūrį į Rytų partnerystės programą, pabrėžė Gruzijos įsipareigojimą tvirtai laikytis transatlantinės integracijos kelio ir įvardijo šios valstybės prioritetus: bevizio režimo įgyvendinimą ir Asociacijos susitarimą: „Išsamios ir visapusiškos laisvosios prekybos erdvės susitarimas turi ypatingą reikšmę, kadangi jis numato laipsnišką ekonominę Gruzijos integraciją į ES vidaus rinką. Vizų liberalizavimo procesai skatina atitinkamas reformas mūsų šalyje ir tai yra vienas svarbiausių instrumentų, kuris skatina tiesioginį žmonių bendravimą tarp ES ir Gruzijos. Labai svarbu parodyti Gruzijos piliečiams, kad Europinė darbotvarkė iš tikrųjų veikia.“

Parengta pagal LR Seimo pranešimus



KRAŠTIEČIŲ SAMBŪRIS PAMINĖJO NEPRIKLAUSOMYBĖS ATKŪRIMO 25-METĮ

Vytautas RIMŠA

Atkūrus Lietuvos Respublikos savarankiškumą, daugelis mūsų šalies gyventojų, patriotinių jausmų Tėvynei vedini, pradėjo burtis į bendrijas – miestų ar kaimų gyventojų socialinius bei profesinius sambūrius, ėmėsi tautinės ir patriotinės veiklos. Tai – labai pozityvi laisvės kovos visuomenės raidos tendencija, skatinanti visuomenės socializacijos ir demokratizacijos procesus. Pagal savo kompetenciją, šie visuomeniniai sambūriai šiandien atlieka itin svarbų darbą, telkdami žmones rūpintis atkurtosios valstybės pažanga ir bendromis jėgomis spręsti jiems iškilančius klausimus, organizuoti istorijos, etnokultūros ir kitus renginius.

Didelę šio darbo patirtį yra sukaupusi Pasaulio anykštėnų bendrija. 1992–2015 m. bendram darbui ji sukurė rajono, šalies ir užsienio kraštiečių, surengė Anykščiuose septynis jų suvažiavimus, dešimtis teminių meno ir knygų parodų, naujų knygų sutiktuvių, miesto švenčių (kartu su rajono savivaldybe), koncertų, teatrų gastrolių ir kt. O kur dar laikraštis, vėliau – žurnalas „Pasaulio anykštėnas“? Kur sėkmingai kuriamas ir jau teikiantis informaciją apie žymius kraštiečius internete „Anykštėnų biografijų žinyras“? Dar 2012 m. Anykščiuose įkurto Pasaulio anykštėnų bendrijos informacinio ir koordinacinio centro veikla.

Visi Pasaulio anykštėnų bendrijos pasiekimai pirmiausia yra gana didelis jos vadovų – pirmininko prof. habil. dr. Antano Tylos, jo pavaduotojų – rašytojo



Salėje – svečiai ir anykštėnai. Pirmoje eilėje (iš dešinės): pianistė, prof. Gražina Landsbergienė, Lietuvos Aukščiausiosios Tarybos ir Atkuriamojo Seimo pirmininkas, signataras, prof. habil. dr. Vytautas Landsbergis, Pasaulio anykštėnų bendrijos pirmininkas prof. habil. dr. Antanas Tyla ir aktorius Ferdinandas Jakšys

Itin didelis Vilniaus anykštėnų sambūrio atliktų darbų sąrašas. Per 14 metų jo nariai aplankė daug muziejų, istorinių Vilniaus vietų ir apylinkių, keliavo po LDK lietuvių etnines žemes Lenkijoje, aptarė kraštiečių knygas, rengė naujametinius ir kitus susitikimus, o per Jonines jau keletą metų rengia tradici-

2009–2014 m. minint Vasario 16-ąją, pranešimus skaitė daug žymių mokslininkų: dr. Tomas Baranauskas, prof. habil. dr. Algirdas Čizas, prof. habil. dr. Regina Koženiauskiene, doc. dr. Juozas Parnarauskas, prof. habil. dr. Antanas Tyla, Santarvės (tautos) namų judėjimo iniciatorius Antanas Gudelis ir kt. Gana įvairios buvo ir jų temos: lietuvių nepriklausomybės siekiai; 1918–1919 m. kovos už Lietuvos savarankiškumą; Vasario 16-osios akto reikšmė Lietuvos nepriklausomybės atkūrimui; laisvės gynimas prasidėjus Lenkijos kariniam įsiveržimui 1920–1922 m.; Pietryčių Lietuvos okupacija ir jos gyventojų likimai; lietuvių ir lenkų politiniai santykiai nuo Mindaugo iki XX a. pradžios; tautos lenkinimas, trukęs nuo Liublino unijos net 360 metų; žala valstybingumui dėl fašistinės Vokietijos ir TSRS sukulto II pasaulinio karo bei okupacijos; pokario laisvės judėjimas, trėmimai ir tautos genocidas; lietuvių laisvės idėjos raida nuo Mindaugo laikų; 120 metų trukęs tautos rusinimas – sukilimai ir represijos; spaudos draudimas ir jo panaikinimas; liaudies vaidmuo išsaugant lietuvių tautos identitetą, kalbą bei kultūrą ir kt.

Šių metų vasario 7 d. Vilniaus anykštėnai Nepriklausomybės dieną minėjo dar iškiliau. Taip atsitiko todėl, kad šioje šventėje buvo kalbama ne vien apie Vasario 16-osios, bet ir apie 1990 m. kovo 11-osios reikšmę. Todėl į minėjimą buvo pakviesta daug daugiau svečių – signatarų ir mokslininkų. Šventinis minėjimas prasidėjo Lietuvos valstybės himnu. Įžanginį žodį tarė viena iš Vilniaus anykštėnų sambūrio steigėjų ir tarybos narių – renginio vadovė Regina Smetonaitė. Paskelbusi programą ir pristčius svečius, ji pakvietė aktorius Ferdinandą Jakšį perskaityti nepriklausomybės aktus.

Pranešimą apie Nepriklausomybės atkūrimą ir kitus 1990 m. įvykius skaitė Lietuvos Aukščiausiosios Tarybos ir Atkuriamojo Seimo pirmininkas, 1990 m. kovo 11-osios Akto signataras,

Europos Sąjungos parlamentaras prof. habil. dr. Vytautas Landsbergis. Aptaręs to meto diplomatiją, strategiją ir taktiką, profesorius nemažai dėmesio skyrė šių dienų Lietuvos, Europos Sąjungos, JAV, Rusijos elgsenai ir problemoms, stiprinant ir ginant demokratiją Ukrainoje bei kitose pasaulio šalyse.

Signatarė, albumų „Didžioji Lietuva“ ir kitų knygų autorė, Nepriklausomybės Akto Signatarų klubo prezidentė Birutė Valionytė kalbėjo apie Sąjūdžio ir Seimo nepriklausomybės siekius, taip pat šių dienų Lietuvos politinio ir ekonominio gyvenimo skaudulius: emigraciją, socialinę politiką, korupciją, tolstančius nuo liaudies valdininkus, paprastų žmonių lūkesčius ir kitas problemas, kurias turėtų spręsti dabartiniai Seimo nariai.

Rašytojas, dramaturgas ir nepriklausomybės akto signataras Kazys Saja gilinasi į tuos aukštus moralinius, tautinius ir kultūrinės idealus, kurių buvo siekia atkūrus Lietuvos savarankiškumą. Jis apgailestavo, kad pastaruoju metu daugelis politikų ir valdininkų juos visiškai pamiršo. Pasak jo, dėl to jau atsirado žemaičių, keiksnojančių Seimą ir valdžią, netgi kuriančių apie ją anekdotus. Jis kvietė valdininkus atsukti į eilinius šalies piliečius, išklausti jų ir spręsti jiems aktualias problemas. Baigė kalbą anekdotu apie žemaitį, atvažiavusį pagrūmoti Seimui. Be to, rašytojas pristatė anykštėnams garsų politiką ir mokslininką – Švedijoje gimusį tautietį, istoriką ir diplomata, buvusį Ne-

braskos universiteto Lincolne dėstytoją, 1991–1995 m. Lietuvos Respublikos Aukščiausiosios Tarybos ir Užsienio reikalų ministerijos konsultantą patarėją, vėliau nepaprastąjį ir įgaliotąjį Lietuvos Respublikos ambasadorių Izraelyje dr. Romualdą Misiūną. Taip žinomas knygų, išleistų anglų kalba apie Rytų ir Šiaurės Europos XVIII a. istoriją, naujųjų laikų Europos diplomatiją ir Baltijos šalių tarptautinius santykius, autorius savo atsilankymu pagerbė anykštėnus ir jų susibūrimą.

Istorikas, Pasaulio anykštėnų bendrijos pirmininkas prof. Antanas Tyla, aptaręs 1918 m. ir 1990 m. istorinius įvykius, paskatino nepriklausomybę švęsti ne tik kraštiečių bendruomenėse, bet ir darbovietėse ir šeimose. Jo nuomone, tai – pačios didžiausios Lietuvos šventės. Jis padėjo signatarams ir kitiems svečiams už dalyvavimą šioje šventėje.

Šventinio koncerto metu lietuvių liaudies dainomis ir arijomis iš operų anykštėnus džiugino aktyvi Vilniaus anykštėnų sambūrio renginių dalyvė, Lietuvos nacionalinio operos ir baleto teatro solistė Eugenija Klivickaitė (mecosopranas), kartu su savo kolege pianiste Birute Šernaite. Baigdami renginio programą, jo dalyviai garbingo jubiliejaus proga pasveikino žinomą pianistę, kraštiečių, Lietuvos muzikos ir meno akademijos prof. Gražiną Ručytę-Landsbergienę. Vilniaus anykštėnų sambūrio tarybos narės – Regina Smetonaitė, Janina Baublienė ir Jolita Šedauskienė – jubiliatę ir pranešimų autorius apdovanojo gelėmis ir naujaisiomis leidyklos „Petro ofsetas“ istorinėmis knygomis. Lietuvos nepriklausomybės šventės minėjimas baigėsi nuoširdžiu dalyvių pabendravimu. O dabar prieš akis – pavasariniai 2015 m. renginiai ir nauji prasmingi bei malonūs susitikimai. *Autorius yra Svėdasiškių draugijos „Alaušas“ tarybos narys.*

Vilnius, 2015 03 21



Aktorius Ferdinandas Jakšys skaito Lietuvos Nepriklausomybės atkūrimo aktą



Signatarų klubo prezidentė Birutė Valionytė kalba apie Nepriklausomybės atkūrimo siekius, žmonių lūkesčius ir mūsų dienų Seimo narių ryšius su rinkėjais

Rimanto Vanago ir kultūrininkės Bronės Lukaitienės, taip pat valdybos narių bei kitų, patriotiškai nusiteikusių kraštiečių nuopelnas (plačiau žr. „Mokslo Lietuva“, 2011, Nr. 16). Plati bendrijos veikla įkvėpė visuomeniniam patriotiniam darbui ir kitus anykštėnus. Taip 2001 m. susikūrė Vilniaus anykštėnų sambūris (pirmininkas – veterinarijos gydytojas Alfredas Puodžiūnas), 2007 m. įsteigta svėdasiškių draugija „Alaušas“ (pirmininkas – inžinierius Algimantas Indriūnas), o 2011 m. pabaigoje – Kauno anykštėnų draugija (pirmininkas – verslininkas Arūnas Strumskis). Šių naujų visuomeninių kraštiečių sambūrių nariai taip pat greitai ėmėsi intensyvios tautinės, patriotinės, edukacinės ir kultūrinės veiklos.

nes Aukštaičių etnokultūros gegužines Vingio parke. Į jas kviečiami aukštaičiai, gyvenantys sostinėje, ir svečiai iš visuomenės Aukštaitijos rajonų. Tai smagu, linksni ir mėgstami susitikimai.

Deramo dėmesio susilaukė istoriniai ir patriotiniai sambūriai. Jau tapo Vilniaus anykštėnų sambūrio tradicija su šeimos nariais kasmet rinktis į gelėmis ir vėliavomis šventiškai papuoštą Signatarų rūmų salę ir iškilmingai paminėti Lietuvos nepriklausomybės dieną. Pranešimus čia skaito istorikai, rengiami koncertai. Tai gera vieta išreikšti pagarbą savo Valstybei, pasiklausti mokslinių pranešimų apie jos nueitą kelią, pagilinti žinias ir šiltai, tarsi savo šeimos rate, pabendrauti su mielais kraštiečiais.

Trispalve mano

*Trispalve mano, šilkuose saule gimus,
Plevenanti virš Nemuno krantų,
Po prievartos ilgus vėl viltimi iškilus,
Paliki amžiams spinduliu šviesius.*

*Kai vėjai siaus, plauks debesys padange,
Tu neužgesk, širdy palik liepsnoti,
Tegul ją saugo kaip gyvybę brangią,
Kurie mylėt tikrai Tėvynę moka.*

*Kaip mums tave iškelt, kad piktos rankos
Supurvinti jau niekad negalėtų,
Kad gimty, keistus lietuvačių kartos,
Bet kiekviena tiktai tave regėtų?*

*Saulėtekio, miškų ir gintaro spalvoj
Lai kiekvienam skaidrėja veidas, akys,
Rytojų gražų mato bočių Lietuvoj,
Palikę nežinią ir baimės naktį.*

*Trispalve mano, esi aukščiau gėlių,
Tave ne deimantai, ne rasos puošia.
Zydrum danguj – žvaigždėlė tarp žvaigždžių,
Kuri mus kelia, drąsina ir guodžia.*

Leonas Milčius
2015-03-07, Raudondvaris

JVAIRENYBĖS

IŠPŪDŽIAI IŠ BOSTONO: ŠVENTOJO PATRIKO DIENA

Vyngintas GONTIS

Ši arių šventuoju laikomo Patriko diena Bostone yra virtusi kažkoku visuotiniu šėlsmu. Mane sudomino informacija internete, kur buvo skelbiami prašymai organizuoti šventinį paradą. Tarp prašančiųjų buvo ir vietinė gėjų lyga, kuri taip pat buvo paminėta ir valdžios patvirtintame leidime. Krikščioniškos organizacijos ėmė protestuoti, kad tokiu atveju toks renginys negali būti vadinamas švento Patriko vardu.

Išėjęs pasidairyti po Pietų Bostoną, kurio centrinė gatvė vadinama *Broadway*, pastebėjau nemažą gyventojų sujudimą: grupėmis, nešini vaisėmis ir gėrimais, jie traukė vieni pas kitus į svečius. Visi buvo pasipuošę ryškiai žaliomis spalvomis, o kai kurie jau net spėję ir įkaušti. Žinoma, manęs į svečius niekas nekvieta, o ir šiaip nepastebėjau, kad vietiniai lietuviai būtų aktyvūs šio renginio dalyviai. Todėl tik stengiausi nepraziopsoti šventinio parado, apie kurio artėjimą galima buvo spręsti iš gausaus policininkų būrio aplinkinėse

gatvėse ir parengtų priemonių, padedančių reguliuoti žmonių judėjimą.

Paradas *Broadway* gatvėje prasidėjo Bostono saugos tarnybų sirenomis ir technikos demonstravimu. Pravažiavo gausios ugniagesių, policininkų, sukarintų būrių ir kitų su tuo susijusių organizacijų kolonos. Po to valstybinės tvarkos sargus pakeitė įvairios švietimo organizacijos, pilietiniai judėjimai ir šiaip visokio plauko mėgėjų organizacijos. Paradas įgavo karnavalinį pobūdį, lyg pabrėždamas valstybinės tvarkos sargų ir „liaudies“ vienybę, kai visi tiesiog išreiškia norą švęsti, linksminis ir visai išdykauoti. Keletą to šėlsmo akimirku pabandžiau užfiksuoti savo fotoaparatu.

Bendras mano įspūdis toks, kad ši visuotinio šėlsmo šventė Amerikai labai tinka, kadangi užgožia čia gyvenančių žmonių kultūrinius skirtumus ir kuria karnavalinį bendruomeniškumą. Suprantama, tai kartu ir puiki proga komercinei veiklai klestėti. Man pavyko tų pagundų išvengti, nes pagrindinė maisto produktų parduotuvė saugumo sumetimais buvo uždaryta.



MOKSLININKAI ŠYPSOSI

ERUDICIJA

Policininkas sustabdė kelių „gaidelių“, lėkusį per gyvenvietę trigubai greičiau, negu leidžiama. O tas teisinasi:

– Čia aš tik truputį paskraidžiau dėl adrenalino...

Policininkas klausia:

– O kas yra adrenalinas?

– Nežinau, – rėkia pažeidėjas, – bet man jo reikia!!! *Kaifas!!!*

– Tai kas yra *kaifas*?

– Nežinau, bet pasiutusiai smagu...

– Rašyk pasiaiškinimą.

– Tai kad... nebemoku rašyti. Aš tik kompu barškiniu...

– Ką barškini?

– Na, tokius, *tipo, bliamba, nu karocė, chamentarus*. Nežinau, kaip jie ten mokslininkai vadinasi, bet irgi – *kaifas*.

– Kokius komentarus?

– Na, tu ką, *biče*, visai *bezgramatnas*? Ar kompo nematęs? Visi „portalai“ pilni...

MANDAGUMAS

Mokslo institute – naujos monografijos sutiktuvis. Po trumpo pristatymo suteikiamas žodis autoriui. Šis ramiai ir solidžiai, kaip ir dera prelegentui, dėsto jo atrastas naujas tiesas. Klausytojų reakcija – įvairi: vieni, susėdę pirmose eilėse, atidžiai klausosi, kiti, toliau sėdintys, vaizduoja klausančius, treči, dar toliau įsitaisę, labai įvairia veikla užsiėmę. Vienas knygą skaito, kitas „išmaniojo“ telefono mygtukus spaudo, trečias snaudžia... Bet štai vienas, kukliai prisiglaudęs vidurinės eilės pakraštyje, giliai apmąsto kiekvieną monografijos autoriaus teiginį. Kartkartėmis jis tyliai atsistoja, kažkam nusilenkia ir vėl atsisėda. Kaimynai iš pradžių stebisi, paskui piktinasi, o dar vėliau ima nervintis, negalėdami suprasti, kas tam tyleniui atsitiko.

Pagaliau monografijos autorius baigia kalbą. Bendradarbiai ir svečiai jam teikia gėles, sako komplimentus. Tik kaimynų ramybę sudrumstęs žmogus

lieka susimąstęs. Arčiausiai sėdėjęs neištvėręs klausia:

– Tai kam tu čia lanksteisi? Ar jam, – rodo į monografijos autorių.

– Ne, mielas, aš nusilenkdavau mokslininkams, kuriuos monografijos autorius taip gražiai paminėjo.

– Kaip tai paminėjo? Juk jis sakė, kad knygoje išdėstyta tik jo sukurta **inova-cijos**. Nejaugi nori pasakyti, kad nuo kažko nusirašė? Taip sakant, „copy-paste“?

– Ne, kolega. Nematau čia nieko blogo. Juk žinoma, kad nauja – tai gerai paminėta sena.

– Matai, kaip čia išeina. Kažką panašaus jau esu girdėjęs. Kai kartą vienas kompozitorius savo simfoniją publikai pristatinėjo, kažkuris klausytojas retkarčiais per premjerą atsistodavo ir nusilenkdavo.

– Šiuo pavyzdžiu galėtume ir dažniau pasinaudoti. Ne vienam praverstų.

Mokslininkų šypsenas aprašė Juozapas D.



Gamtos tyrimų centras skelbia konkursus vyriausiųjų mokslininkų (Biodestruktorių tyrimo ir Augalų fiziologijos laboratorijose), vyresniųjų mokslininkų (Biodestruktorių tyrimo laboratorijoje), mokslininkų (Fitovirusų laboratorijoje) pareigoms eiti. Dokumentai pateikiami iki 2015-04-22.

Daugiau informacijos: www.gamtostyrimai.lt

Paroda apie literatę Prancišką Uršulę Radvilienę

■ Atkelta iš 6 p.

Pranciška Uršulė išmoko italų ir prancūzų kalbas, domėjosi grožine literatūra, kelionių aprašymais. Sakoma, kad ji galėjusi iš atminties cituoti seimų ir konstitucijų nutarimus. Be to, turėjo kūrybiškumo gyslelę: teatro pastatymams bandė pritaikyti ypač jos mėgto Moljero, taip pat Voltero, Zbignevo Morštino kūrinis, pati

rašė dramas. Per metus sueiliuodavo po dvi–tris, jas pati režisuodavo, rūpindavosi scenografija, parinkdavo aktorius. Išleistas dramoms buvo pavadintos „scenomis“. Su tekstais pateikiami vaizdai, iliustruojantys autorės įsivaizduojamas veiksmo vietas. Yra išlikę ir gausios eilėmis rašytas Radvilienės epistolinis palikimas. Dalis kūrinių liko autorės rankraščiuose, dalis

proginėjų raštų plito nuorašais, o Radvilienė esant gyvai išspausdinti tik „Perspėjimai dukrai Onai“.

Paroda Vrublevskių skaitykloje skirta paminėti ir rašytojos gimimo sukaktį, ir dar kartą įprasminti didikų, mecenatų giminės Radvilų vardą, kartu parodant Vrublevskių bibliotekoje saugomus retus leidinius.

Mieli „Mokslo Lietuvos“ skaitytojai,

užsiprenumeruokite „Mokslo Lietuvą“ pašto skyriuose arba internetu 2015-iems metams ir paraginkite tai padaryti bičiulius!!! Lietuvos mokslo aktualijos, įdomūs ir vertingi interviu pasieks Jus greičiau ir operatyviau nei lauktumėte pasirodant internete.

Prenumeratos kaina: 1 mėn. - 2,7 euro, 3 mėn. - 8 eurai, 6 mėn. - 15,5 euro, metams - 30 eurų

Mums Jūsų parama reikalinga kaip niekad!

Lietuvos mokslininkų laikraščio „Mokslo Lietuva“ projektui „Pažinimo erdvė: mokslas visuomenei“ vykdyti Spaudos, radijo ir televizijos rėmimo fondas 2015 m. skyrė 15 tūkst. eurų. „Mokslo Lietuvos“ redakcija

Mokslo Lietuva

Vyriausiasis redaktorius Jonas Jasaitis
Stilistė-korektorė Jolanta Niaurienė
Dizainerė Jūratė Kemeklytė Bagdonienė

Redakcinės kolegijos pirmininkas Alfonsas Ramonas. Nariai: Valentinas Baltrūnas, Vyngintas Gontis, Valentas Daniūnas, Raimundas Dužinskas, Rimas Norvaiša, Vilma Petrikaitė, Jelena Tamulienė, Emilis Urba, Janina Valančiūtė, Alvydas Baležentis, Nelė Jurkėnaitė
Redakcijos adresas: J. Basanavičiaus g. 6, 01118 Vilnius
El. paštas: mokslolietuva@gmail.com (pagrindinis); mokslolietuva@takas.lt (papildomas)
Tel. (8 5) 212 1235, laikraštis internete: www.mokslolietuva.lt
Redakcija gerbia savo autorių nuomonę ir mintis, net jei ne visada joms pritaria. Perspausdinant ar naudojant laikraščio „Mokslo Lietuvą“ ir jo internetinio puslapio <http://www.mokslolietuva.lt> paskelbtą medžiagą būtina nuoroda į „Mokslo Lietuvą“. Laikraštis platinamas tik prenumeratoriams ir redakcijoje.

ISSN 1392-7191
Leidžia
UAB „Mokslininkų laikraštis“
SL Nr. 169
Spausdino
UAB „Petro ofsetas“
Savanorių pr. 174D, LT-03153, Vilnius
Tiražas 500 egz.